

OWNERS MANUAL FOR
PERMANENTLY LUBRICATED AIR COMPRESSOR

Accuset
MODEL NO.
PC2053-1

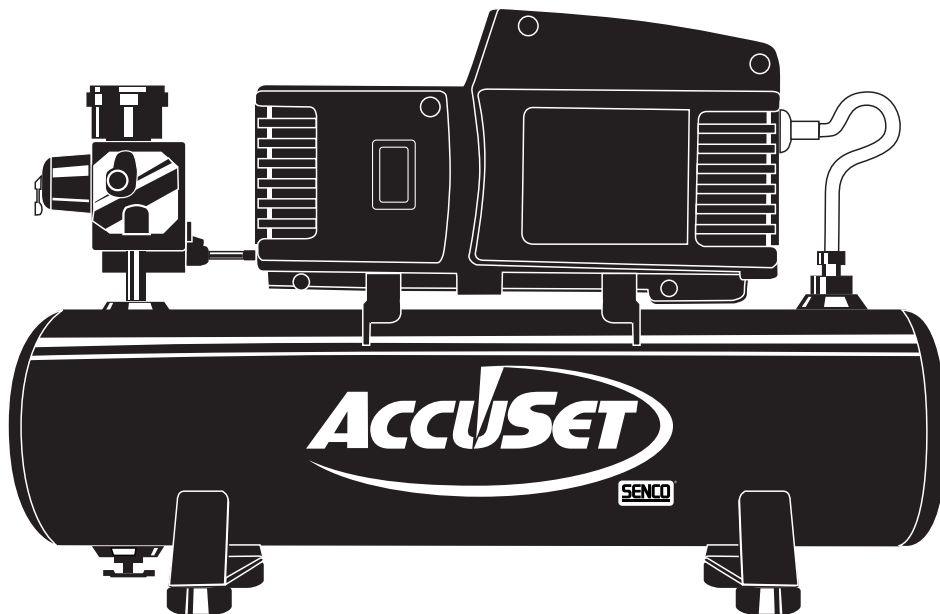

*A circuit breaker is preferred. Use only a fuse or circuit breaker that is the same rating as the branch circuit the air compressor is operated on.

TABLE OF CONTENTS

	Page		Page
SAFETY GUIDELINES	2	Voltage and Circuit Protection	8
WARNING CHART	3-5	Extension Cords	8
GLOSSARY	6	Grounding Instructions	8
SPECIFICATION CHART	6	Additional Regulators and Controls	8
DUTY CYCLE	6	Break-In Procedures	9
STORAGE	6	OPERATING PROCEDURES	9
DESCRIPTION OF OPERATION	7	TROUBLESHOOTING GUIDE	10-11
INSTALLATION AND BREAK-IN PROCEDURES	8-9	COMPRESSOR PARTS LIST	12-15
Location of Air Compressor	8	WARRANTY	Back Cover

SAFETY GUIDELINES - DEFINITIONS

This manual contains information that is important for you to know and understand. This information relates to protecting **YOUR SAFETY** and **PREVENTING EQUIPMENT PROBLEMS**. To help you recognize this information, we use the symbols to the right. Please read the manual and pay attention to these sections.

DANGER

DANGER indicates an imminently hazardous situation which, if not avoided, will result in **death or serious injury**.

CAUTION

CAUTION indicates a potentially hazardous situation which, if not avoided, **may** result in **minor or moderate injury**.

WARNING

WARNING indicates a potentially hazardous situation which, if not avoided, **could** result in **death or serious injury**.

CAUTION

CAUTION used without the safety alert symbol indicates a potentially hazardous situation which, if not avoided, **may** result in **property damage**.

IMPORTANT SAFETY INSTRUCTIONS



SAVE THESE INSTRUCTIONS



⚠ WARNING

IMPROPER OPERATION OR MAINTENANCE OF THIS PRODUCT COULD RESULT IN SERIOUS INJURY AND PROPERTY DAMAGE. READ AND UNDERSTAND ALL WARNINGS AND OPERATING INSTRUCTIONS BEFORE USING THIS EQUIPMENT. SAVE THESE INSTRUCTIONS. OWNER'S MANUAL SHOULD REMAIN WITH UNIT AT ALL TIMES.

HAZARD

RISK OF EXPLOSION OR FIRE



WHAT CAN HAPPEN	HOW TO PREVENT IT
<p>IT IS NORMAL FOR ELECTRICAL CONTACTS WITHIN THE MOTOR AND PRESSURE SWITCH TO SPARK.</p> <p>IF ELECTRICAL SPARKS FROM COMPRESSOR COME INTO CONTACT WITH FLAMMABLE VAPORS, THEY MAY IGNITE, CAUSING FIRE OR EXPLOSION.</p> <p>RESTRICTING ANY OF THE COMPRESSOR VENTILATION OPENINGS WILL CAUSE SERIOUS OVERHEATING AND COULD CAUSE FIRE.</p> <p>UNATTENDED OPERATION OF THIS PRODUCT COULD RESULT IN PERSONAL INJURY OR PROPERTY DAMAGE.</p>	<p>ALWAYS OPERATE THE COMPRESSOR IN A WELL VENTILATED AREA FREE OF COMBUSTIBLE MATERIALS, GASOLINE OR SOLVENT VAPORS.</p> <p>IF SPRAYING FLAMMABLE MATERIALS, LOCATE COMPRESSOR AT LEAST 20 FEET AWAY FROM SPRAY AREA. AN ADDITIONAL LENGTH OF HOSE MAY BE REQUIRED.</p> <p>STORE FLAMMABLE MATERIALS IN A SECURE LOCATION AWAY FROM COMPRESSOR.</p> <p>NEVER PLACE OBJECTS AGAINST OR ON TOP OF COMPRESSOR. OPERATE COMPRESSOR IN AN OPEN AREA AT LEAST 12 INCHES AWAY FROM ANY WALL OR OBSTRUCTION THAT WOULD RESTRICT THE FLOW OF FRESH AIR TO THE VENTILATION OPENINGS.</p> <p>OPERATE COMPRESSOR IN A CLEAN, DRY, WELL VENTILATED AREA. DO NOT OPERATE UNIT INDOORS OR IN ANY CONFINED AREA.</p> <p>ALWAYS REMAIN IN ATTENDANCE WITH THE PRODUCT WHEN IT IS OPERATING.</p>

RISK OF BURSTING



AIR TANK: THE FOLLOWING CONDITIONS COULD LEAD TO A WEAKENING OF THE TANK, AND RESULT IN A VIOLENT TANK EXPLOSION AND COULD CAUSE PROPERTY DAMAGE OR SERIOUS INJURY.

WHAT CAN HAPPEN	HOW TO PREVENT IT
<ol style="list-style-type: none"> FAILURE TO PROPERLY DRAIN CONDENSED WATER FROM THE TANK, CAUSING RUST AND THINNING OF THE STEEL TANK. MODIFICATIONS OR ATTEMPTED REPAIRS TO THE TANK. UNAUTHORIZED MODIFICATIONS TO THE UNLOADER VALVE, SAFETY VALVE, OR ANY OTHER COMPONENTS WHICH CONTROL TANK PRESSURE. EXCESSIVE VIBRATION CAN WEAKEN THE AIR TANK AND CAUSE RUPTURE OR EXPLOSION. <p>ATTACHMENTS & ACCESSORIES:</p> <p>EXCEEDING THE PRESSURE RATING OF AIR TOOLS, SPRAY GUNS, AIR OPERATED ACCESSORIES, TIRES AND OTHER INFLATABLES CAN CAUSE THEM TO EXPLODE OR FLY APART, AND COULD RESULT IN SERIOUS INJURY.</p>	<p>DRAIN TANK DAILY OR AFTER EACH USE. IF TANK DEVELOPS A LEAK, REPLACE IT IMMEDIATELY WITH A NEW TANK OR REPLACE THE ENTIRE COMPRESSOR.</p> <p>NEVER DRILL INTO, WELD, OR MAKE ANY MODIFICATIONS TO THE TANK OR ITS ATTACHMENTS.</p> <p>THE TANK IS DESIGNED TO WITHSTAND SPECIFIC OPERATING PRESSURES. NEVER MAKE ADJUSTMENTS OR PARTS SUBSTITUTIONS TO ALTER THE FACTORY SET OPERATING PRESSURES.</p> <p>FOR ESSENTIAL CONTROL OF AIR PRESSURE, YOU MUST INSTALL A PRESSURE REGULATOR AND PRESSURE GAUGE TO THE AIR OUTLET OF YOUR COMPRESSOR. FOLLOW THE EQUIPMENT MANUFACTURERS RECOMMENDATION AND NEVER EXCEED THE MAXIMUM ALLOWABLE PRESSURE RATING OF ATTACHMENTS. NEVER USE COMPRESSOR TO INFLATE SMALL LOW-PRESSURE OBJECTS SUCH AS CHILDREN'S TOYS, FOOTBALLS, BASKETBALLS. ETC.</p>

HAZARD

RISK FROM FLYING OBJECTS



WHAT CAN HAPPEN	HOW TO PREVENT IT
<p>THE COMPRESSED AIR STREAM CAN CAUSE SOFT TISSUE DAMAGE TO EXPOSED SKIN AND CAN PROPEL DIRT, CHIPS, LOOSE PARTICLES AND SMALL OBJECTS AT HIGH SPEED, RESULTING IN PROPERTY DAMAGE OR PERSONAL INJURY.</p>	<p>ALWAYS WEAR ANSI Z87.1 APPROVED SAFETY GLASSES WITH SIDE SHIELDS WHEN USING THE COMPRESSOR.</p> <p>NEVER POINT ANY NOZZLE OR SPRAYER TOWARD ANY PART OF THE BODY OR AT OTHER PEOPLE OR ANIMALS.</p> <p>ALWAYS TURN THE COMPRESSOR OFF AND BLEED PRESSURE FROM THE AIR HOSE AND TANK BEFORE ATTEMPTING MAINTENANCE, ATTACHING TOOLS OR ACCESSORIES.</p>

RISK TO BREATHING



WHAT CAN HAPPEN	HOW TO PREVENT IT
<p>THE COMPRESSED AIR FROM YOUR COMPRESSOR IS NOT SAFE FOR BREATHING! THE AIR STREAM MAY CONTAIN CARBON MONOXIDE, TOXIC VAPORS OR SOLID PARTICLES FROM THE TANK.</p> <p>SPRAYED MATERIALS SUCH AS PAINT, PAINT SOLVENTS, PAINT REMOVER, INSECTICIDES, WEED KILLERS, CONTAIN HARMFUL VAPORS AND POISONS.</p>	<p>ALWAYS OPERATE AIR COMPRESSOR OUTSIDE IN A CLEAN, WELL VENTILATED AREA. AVOID ENCLOSED AREAS SUCH AS GARAGES, BASEMENTS, STORAGE SHEDS, WHICH LACK A STEADY EXCHANGE OF AIR. KEEP CHILDREN, PETS AND OTHERS AWAY FROM AREA OF OPERATION.</p> <p>NEVER INHALE AIR FROM THE COMPRESSOR EITHER DIRECTLY OR FROM A BREATHING DEVICE CONNECTED TO THE COMPRESSOR.</p> <p>WORK IN AN AREA WITH GOOD CROSS-VENTILATION. READ AND FOLLOW THE SAFETY INSTRUCTIONS PROVIDED ON THE LABEL OR SAFETY DATA SHEETS FOR THE MATERIAL YOU ARE SPRAYING. USE A NIOSH/MSHA APPROVED RESPIRATOR DESIGNED FOR USE WITH YOUR SPECIFIC APPLICATION.</p>

RISK OF ELECTRICAL SHOCK



WHAT CAN HAPPEN	HOW TO PREVENT IT
<p>YOUR AIR COMPRESSOR IS POWERED BY ELECTRICITY. LIKE ANY OTHER ELECTRICALLY POWERED DEVICE, IF IT IS NOT USED PROPERLY IT MAY CAUSE ELECTRIC SHOCK.</p> <p>REPAIRS ATTEMPTED BY UNQUALIFIED PERSONNEL CAN RESULT IN SERIOUS INJURY OR DEATH BY ELECTROCUTION.</p> <p>ELECTRICAL GROUNDING: FAILURE TO PROVIDE ADEQUATE GROUNDING TO THIS PRODUCT COULD RESULT IN SERIOUS INJURY OR DEATH FROM ELECTROCUTION. SEE GROUNDING INSTRUCTIONS.</p>	<p>NEVER OPERATE THE COMPRESSOR OUTDOORS WHEN IT IS RAINING OR IN WET CONDITIONS.</p> <p>NEVER OPERATE COMPRESSOR WITH COVER COMPONENTS REMOVED OR DAMAGED.</p> <p>ANY ELECTRICAL WIRING OR REPAIRS REQUIRED ON THIS PRODUCT SHOULD BE PERFORMED BY AUTHORIZED SERVICE CENTER PERSONNEL IN ACCORDANCE WITH NATIONAL AND LOCAL ELECTRICAL CODES.</p> <p>MAKE CERTAIN THAT THE ELECTRICAL CIRCUIT TO WHICH THE COMPRESSOR IS CONNECTED PROVIDES PROPER ELECTRICAL GROUNDING, CORRECT VOLTAGE AND ADEQUATE FUSE PROTECTION.</p>

HAZARD

RISK FROM MOVING PARTS



WHAT CAN HAPPEN	HOW TO PREVENT IT
<p>MOVING PARTS SUCH AS THE PULLEY, FLYWHEEL AND BELT CAN CAUSE SERIOUS INJURY IF THEY COME INTO CONTACT WITH YOU OR YOUR CLOTHING.</p> <p>ATTEMPTING TO OPERATE COMPRESSOR WITH DAMAGED OR MISSING PARTS OR ATTEMPTING TO REPAIR COMPRESSOR WITH PROTECTIVE SHROUDS REMOVED CAN EXPOSE YOU TO MOVING PARTS AND CAN RESULT IN SERIOUS INJURY.</p>	<p>NEVER OPERATE THE COMPRESSOR WITH GUARDS OR COVERS WHICH ARE DAMAGED OR REMOVED.</p> <p>ANY REPAIRS REQUIRED ON THIS PRODUCT SHOULD BE PERFORMED BY AUTHORIZED SERVICE CENTER PERSONNEL.</p>

RISK OF BURNS



WHAT CAN HAPPEN	HOW TO PREVENT IT
<p>TOUCHING EXPOSED METAL SUCH AS THE COMPRESSOR HEAD OR OUTLET TUBES, CAN RESULT IN SERIOUS BURNS.</p>	<p>NEVER TOUCH ANY EXPOSED METAL PARTS ON COMPRESSOR DURING OR IMMEDIATELY AFTER OPERATION. COMPRESSOR WILL REMAIN HOT FOR SEVERAL MINUTES AFTER OPERATION.</p> <p>DO NOT REACH AROUND PROTECTIVE SHROUDS OR ATTEMPT MAINTENANCE UNTIL UNIT HAS BEEN ALLOWED TO COOL.</p>

RISK OF FALLING



WHAT CAN HAPPEN	HOW TO PREVENT IT
<p>A PORTABLE COMPRESSOR CAN FALL FROM A TABLE, WORKBENCH OR ROOF CAUSING DAMAGE TO THE COMPRESSOR AND COULD RESULT IN SERIOUS INJURY OR DEATH TO THE OPERATOR.</p>	<p>ALWAYS OPERATE COMPRESSOR IN A STABLE SECURE POSITION TO PREVENT ACCIDENTAL MOVEMENT OF THE UNIT. NEVER OPERATE COMPRESSOR ON A ROOF OR OTHER ELEVATED POSITION. USE ADDITIONAL AIR HOSE TO REACH HIGH LOCATIONS.</p>

RISK OF PROPERTY DAMAGE WHEN TRANSPORTING COMPRESSOR (Fire, Inhalation, Damage to Vehicle Surfaces)



WHAT CAN HAPPEN	HOW TO PREVENT IT
<p>OIL CAN LEAK OR SPILL AND COULD RESULT IN FIRE OR BREATHING HAZARD, SERIOUS INJURY OR DEATH CAN RESULT. OIL LEAKS WILL DAMAGE CARPET, PAINT OR OTHER SURFACES IN VEHICLES OR TRAILERS.</p>	<p>ALWAYS PLACE COMPRESSOR ON A PROTECTIVE MAT WHEN TRANSPORTING TO PROTECT AGAINST DAMAGE TO VEHICLE FROM LEAKS. REMOVE COMPRESSOR FROM VEHICLE IMMEDIATELY UPON ARRIVAL AT YOUR DESTINATION.</p>

SPECIFICATIONS

Model No.	PC2053-1
Horsepower	2
SCFM @ 40 psig	3.6
SCFM @ 90 psig	2.5
Cut-In	100 PSI
Cut-Out	125 PSI
Voltage-Single Phase	120/60/1
Minimum Branch Circuit Requirement	15 AMPS
*Fuse Type	Time Delay
Amperage at Max. Pressure	10 AMPS

GLOSSARY

SCFM or CFM: Standard Cubic Feet per Minute; a unit of measurement of air delivery.

PSIG or PSI: Pounds per square inch gauge.

CUT-IN PRESSURE: While the motor is off, air tank pressure drops as you continue to use your accessory. When the tank pressure drops to approximately 100 PSI the motor will restart automatically. The low pressure at

which the motor automatically re-starts is called "cut-in pressure."

CUT-OUT PRESSURE: When you turn on your air compressor and it begins to run, air pressure in the air tank begins to build. It builds to approximately 125 PSI before the motor automatically shuts off. The high pressure at which the motor shuts off is called "cut-out pressure."

DUTY CYCLE

This air compressor's optimum life may be achieved by operating the unit at a 50 % duty cycle, or less.

A 50% duty cycle is considered to be 30 minutes of 'run time' in any 1 hour time period.

Should the unit operate at a greater than a 50% duty cycle, then the compressor may be undersized for the required job demand and continued operation above a 50% duty cycle may constitute misuse of the product.

⚠ CAUTION

This air compressor is specifically designed for use in lighter duty contractor finishing applications. Use in any other application requiring higher performance or longer duty cycle operation may cause premature failure.

STORAGE

When you have finished using the air compressor:

1. Set the "ON/OFF" switch to "OFF" and unplug the cord.
2. Relieve all pressure from the air compressor head and air hose by opening the regulator.
3. Protect the electrical cord and air hose from damage by winding them loosely around the air compressor.
4. Store the air compressor in a clean and dry location.

DESCRIPTION OF OPERATION

Air Compressor Pump (Included in compressor assembly): To compress air, the piston moves up and down in the cylinder. On the downstroke, air is drawn in through the air intake valves. The exhaust valves remain closed. On the upstroke of the piston, air is compressed. The intake valves close and compressed air is forced out through the exhaust valves, through the outlet tubes, through the check valve and into the air tank. Working air is not available until the compressor has raised the air tank pressure above that required at the air outlet.

Cooling System (Included in compressor assembly): This compressor contains an advanced design cooling system. At the heart of this cooling system is an engineered fan. It is perfectly normal for this fan to blow air through the vent holes in large amounts. You know that the cooling system is working when air is being expelled.

Air Intake Filter (Included in compressor assembly): The unit requires no air filter due to the unique design of the air intake system.

Check Valve (Not Shown): When the air compressor is operating, the check valve is “open”, allowing compressed air to enter the air tank. When the air compressor reaches “cut-out” pressure, the check valve “closes”, allowing air pressure to remain inside the air tank.

Pressure Switch: The pressure switch automatically starts the motor when the air tank pressure drops below the factory set “cut-in” pressure. It stops the motor when

the air tank pressure reaches the factory set “cut-out” pressure.

Regulator: The air pressure coming from the air tank is controlled by the regulator. Turn the regulator knob clockwise to increase pressure and counter-clockwise to decrease pressure. To avoid minor readjustment after making a change in pressure setting, always approach the desired pressure from a lower pressure. When reducing from a higher to a lower setting, first reduce to some pressure less than that desired, then bring up to the desired pressure. Depending on the air requirements of each particular accessory, the outlet regulated air pressure may have to be adjusted while operating the accessory.

Outlet Pressure Gauge: The outlet pressure gauge indicates the air pressure available at the outlet side of the regulator. This pressure is controlled by the regulator and is always less or equal to the tank pressure. See “Operating Procedures”.

Tank Pressure Gauge: The tank pressure gauge indicates the reserve air pressure in the tank.

Drain Valve (Not Shown): The drain valve is located at the base of the air tank and is used to drain condensation at the end of each use.

On/Auto-Off Switch: Turn this switch ON to provide automatic power to the pressure switch and OFF to remove power at the end of each use.

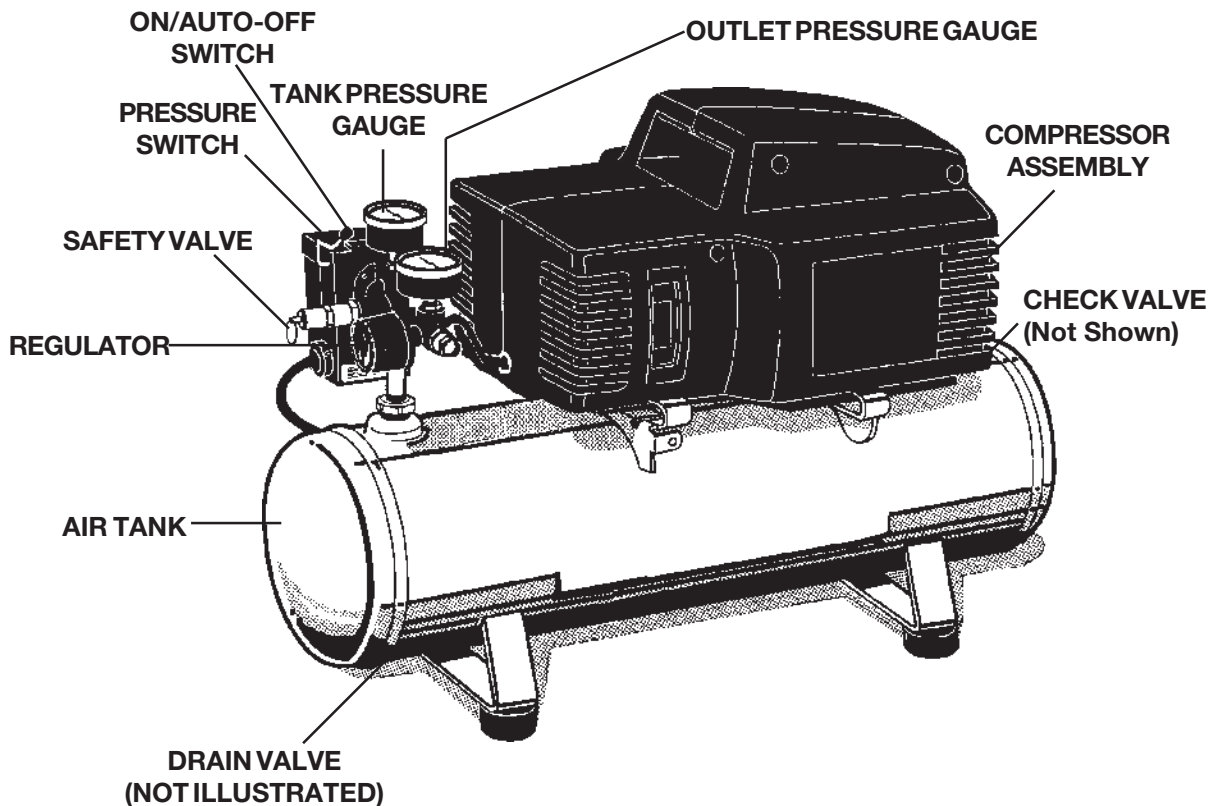

INSTALLATION AND BREAK-IN PROCEDURES

Location of the Air Compressor

Your compressor comes to you completely assembled and ready for use. Operate the air compressor in a dry, clean, cool and well ventilated area. The air compressor pump and case are designed to allow for proper cooling. Clean or blow off dust or dirt that collects on the air compressor. A clean air compressor runs cooler and provides longer service. The ventilation openings on your air compressor are necessary to maintain proper operating temperature. Do not place rags or other containers on or near these openings.

Voltage and Circuit Protection

See specification chart on page 5.

Extension Cords

Use extra air hose instead of an extension cord to avoid voltage drop and power loss to the motor.

If an extension cord must be used, be sure it is:

- a 3-wire extension cord that has a 3-blade grounding plug, and a 3-slot receptacle that will accept the plug on the compressor
- in good condition
- no longer than 50 feet
- 14 gauge (AWG) or larger. (Wire size increases as gauge number decreases.) 12 AWG, 10 AWG and 8 AWG may also be used. DO NOT USE 16 OR 18 AWG.

Grounding Instructions

⚠ WARNING

RISK OF ELECTRICAL SHOCK! IN THE EVENT OF A SHORT CIRCUIT, GROUNDING REDUCES THE RISK OF SHOCK BY PROVIDING AN ESCAPE WIRE FOR THE ELECTRIC CURRENT. THIS AIR COMPRESSOR MUST BE PROPERLY GROUNDED.

The air compressor is equipped with a cord having a grounding wire with an appropriate grounding plug. The plug must be used with an outlet that has been installed and grounded in accordance with all local codes and ordinances. The outlet must have the same configuration as the plug. See illustration. **DO NOT USE AN ADAPTER.**

Inspect the plug and cord before each use. Do not use if there are signs of damage.

⚠ DANGER

IMPROPER GROUNDING CAN RESULT IN ELECTRICAL SHOCK.

Do not modify the plug that has been provided. If it does not fit the available outlet, the correct outlet should be installed by a qualified electrician.

If repairing or replacing cord or plug, the grounding wire must be kept separate from the current-carrying wires. Never connect the grounding wire to a flat blade plug terminal. The grounding wire has insulation with an outer surface that is green - with or without yellow stripes.

If these grounding instructions are not completely understood, or if in doubt as to whether the compressor is properly grounded, have the installation checked by a qualified electrician.

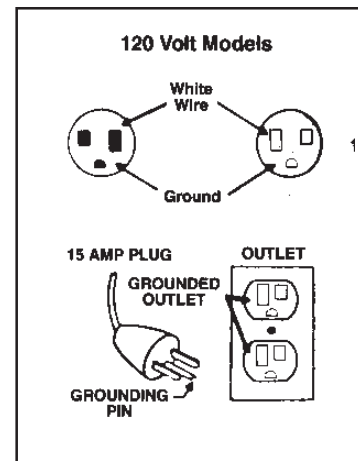

Additional Regulators and Controls

Since the air tank pressure is usually greater than that which is needed, a separate regulator is usually employed to control the air pressure ahead of any individual air driven device.

Separate air transformers which combine the function of air regulation, moisture and dirt removal should be used where applicable.

NOTE

It is not uncommon for the air tank to contain some water from the testing of the tank at the factory.

INSTALLATION AND BREAK-IN PROCEDURES

Break-in Procedures

⚠ CAUTION

Serious damage may result if the following break-in instructions are not closely followed.

This procedure is required:

1. Before the air compressor is put into service.
2. When the check valve is replaced.
 - a. Set the pressure switch lever to the "OFF" position.
 - b. Plug the power cord into the correct branch circuit receptacle.
 - c. Turn the drain valve clockwise, opening it fully, to prevent air pressure build-up in the tank.
 - d. Move the pressure switch lever to "ON/AUTO". The compressor will start.
 - e. Run the compressor for 15 minutes. Make sure the drain valve is open and there is little tank pressure build-up.
 - f. After 15 minutes, close the drain valve by turning counterclockwise. The air receiver will fill to cut-out pressure and the motor will stop. The compressor is now ready for use.

OPERATING PROCEDURES

1. Before attaching air hose or accessories, make sure the OFF/AUTO lever is set to "OFF" and the air regulator or shut-off valve is closed.
2. Attach hose and accessories.

⚠ WARNING

TOO MUCH AIR PRESSURE CAUSES A HAZARDOUS RISK OF BURSTING. CHECK THE MANUFACTURER'S MAXIMUM PRESSURE RATING FOR AIR TOOLS AND ACCESSORIES. THE REGULATOR OUTLET PRESSURE MUST NEVER EXCEED THE MAXIMUM PRESSURE RATING. ON MODELS HAVING ONLY A SHUT-OFF VALVE, YOU MUST INSTALL A REGULATOR BEFORE USING ACCESSORIES RATED AT LESS THAN 125 PSIG.

3. Turn the OFF/AUTO lever to "AUTO" and allow tank pressure to build. Motor will stop when tank pressure reaches "cut-out" pressure.
4. Open the regulator by turning it clockwise. Adjust the regulator to the correct pressure setting. Your compressor is ready for use.
5. Always operate the air compressor in well-ventilated areas; free of gasoline or other solvent vapors. Do not operate the compressor near a paint spray area.

When you are finished:

6. Set the "OFF/AUTO" lever to "OFF".
7. Turn the regulator counterclockwise and set the outlet pressure to zero.
8. Remove the air tool or accessory.
9. Open the regulator and allow the air to slowly bleed from the tank. Close the regulator when tank pressure is approximately 20 psi.
10. Drain water from air tank by opening drain valve underneath the tank.

⚠ WARNING

WATER WILL CONDENSE IN THE AIR TANK. IF NOT DRAINED, WATER WILL CORRODE AND WEAKEN THE AIR TANK CAUSING A RISK OF AIR TANK RUPTURE.

NOTE

If drain valve is plugged, release all air pressure. The valve can then be removed, cleaned, then reinstalled.

11. After the water has been drained, close the drain valve. The air compressor can now be stored.

TROUBLESHOOTING GUIDE

⚠ WARNING

PERFORMING REPAIRS MAY EXPOSE VOLTAGE SOURCES, MOVING PARTS OR COMPRESSED AIR SOURCES. PERSONAL INJURY MAY OCCUR. PRIOR TO ATTEMPTING ANY REPAIRS, UNPLUG THE COMPRESSOR AND BLEED OFF TANK AIR PRESSURE.

PROBLEM	CAUSE	CORRECTION
Excessive tank pressure - safety valve pops off.	Pressure switch does not shut off motor when compressor reaches “cut-out” pressure. Pressure switch “cut-out” too high.	Move the pressure switch lever to the “OFF” position. If the unit doesn’t shut off, and the electrical contacts are welded together, replace the pressure switch. If the contacts are good, check to see if the pin in the bottom of the pressure release valve is stuck. If it does not move freely, replace the valve. Return the unit to an authorized dealer to check and adjust, or replace switch.
Air leaks at fittings.	Tube fittings are not tight enough.	Tighten fittings where air can be heard escaping. Check fittings with soapy water solution. DO NOT OVER-TIGHTEN.
Air leaks at or inside check valve.	Defective or dirty check valve.	A defective check valve results in a constant air leak at the pressure release valve where there is pressure in the tank and the compressor is shut off. Remove and clean or replace check valve. DO NOT OVER-TIGHTEN.
Air leaks at pressure switch release valve.	Defective pressure switch release valve. Defective check valve.	Remove and replace the release valve.. A defective check valve results in a constant air leak at the pressure release valve when there is pressure in the tank and the compressor is shut off. DO NOT OVER-TIGHTEN.
Air leaks in air tank or at air tank welds.	Defective air tank.	Air tank must be replaced. Do not repair the leak. ⚠ WARNING DO NOT DRILL INTO, WELD OR OTHERWISE MODIFY AIR TANK OR IT WILL WEAKEN. THE TANK CAN RUPTURE OR EXPLODE.
Pressure reading on the regulated pressure gauge drops when an accessory is used.	It is normal for “some” pressure drop to occur.	If there is an excessive amount of pressure drop when the accessory is used, adjust the regulator following the instructions on page 8. NOTE Adjust the regulated pressure under flow conditions (while accessory is being used).

TROUBLESHOOTING GUIDE

PROBLEM	CAUSE	CORRECTION
Air leak from safety valve.	Possible defect in safety valve.	Operate safety valve manually by pulling on ring. If valve still leaks, it should be replaced.
Knocking Noise	Defective check valve.	Remove and clean, or replace.
Compressor is not supplying enough air to operate accessories.	<p>Prolonged excessive use of air.</p> <p>Compressor is not large enough for air requirement.</p> <p>Hole in hose.</p> <p>Check valve restricted.</p> <p>Air leaks.</p>	<p>Decrease amount of air usage.</p> <p>Check the accessory air requirement. If it is higher than the SCFM or pressure supplied by your air compressor, you need a larger compressor.</p> <p>Check and replace if required.</p> <p>Remove and clean, or replace.</p> <p>Tighten fittings. (See Air Leaks Section of Troubleshooting Guide.)</p>
Motor will not run.	<p>Tank pressure exceeds pressure switch "cut-in" pressure.</p> <p>Wrong gauge wire or length of extension cord.</p> <p>Check valve stuck open.</p> <p>Loose electrical connections.</p> <p>Paint spray on internal motor parts.</p> <p>Possible defective motor.</p> <p>Fuse blown, circuit breaker tripped.</p> <p>Pressure release valve on pressure switch has not unloaded head pressure.</p>	<p>Motor will start automatically when tank pressure drops below "cut-in" pressure of pressure switch.</p> <p>Check for proper gauge wire and cord length.</p> <p>Remove and clean, or replace.</p> <p>Check wiring connection inside pressure switch and terminal box area.</p> <p>Have checked at an Authorized Warranty Service Center. Do not operate the compressor in the paint spray area. See flammable vapor warning.</p> <p>Have checked at an Authorized Warranty Service Center.</p> <ol style="list-style-type: none"> 1. Check fuse box for blown fuse and replace, if necessary. Reset circuit breaker. Do not use a fuse or circuit breaker with higher rating than that specified for your particular branch circuit. 2. Check for proper fuse. You should be using a time delay fuse. 3. Check for low voltage conditions and/or proper extension cord. 4. Disconnect the other electrical appliances from circuit or operate the compressor in its own branch circuit. <p>Bleed the line by pushing the lever on the pressure switch to the "off" position; if the valve does not open, replace it.</p>
Regulator knob continuous air leak. Regulator will not shut off at air outlet.	Dirty or damaged regulator internal parts.	Replace regulator.

PARTS DIAGRAM

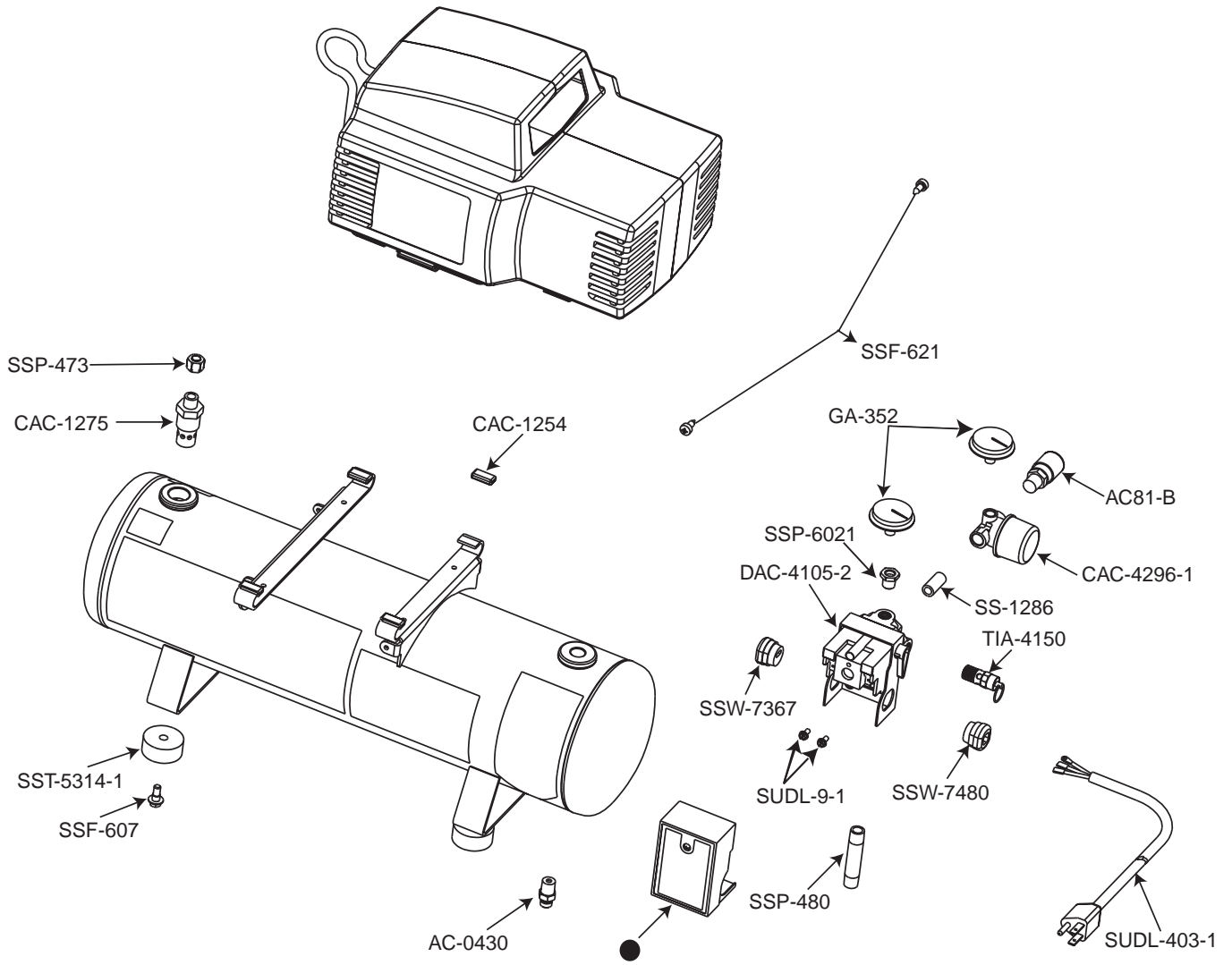

PARTS AVAILABLE FOR THIS UNIT

<u>Part Number</u>	<u>Description</u>
* SSF-607	Screw (4 used)
* SST-5314-1	Bumper, Rubber (4 used)
* SSF-621	Screw, 1/4-14 x .625
DAC-4105-2	Pressure Switch
* CAC-1254	Isolator Pump (4 used)
SSW-7480	Bushing Strain Relief
CAC-1275	Check Valve
SSP-473	Nut Sleeve
●	Only Available with Pressure Switch DAC-4105-2
SUDL-9-1	Screw, 8-32 x .375/.344 (2 used)
SSP-480	Nipple
SSW-7367	Bushing, Strain Relief
SUDL-403-1	Cord Assembly
AC-0430	Drain Valve
TIA-4150	Safety Valve
SS-1286	Nipple, 1/4-18 NPT
CAC-4296-1	Regulator
AC81-B	Quick Connect
GA-352	Gauge (2 used)
SSP-6021	Bushing, Reducer 1/8-1/4 NPT

AIR COMPRESSOR DIAGRAM

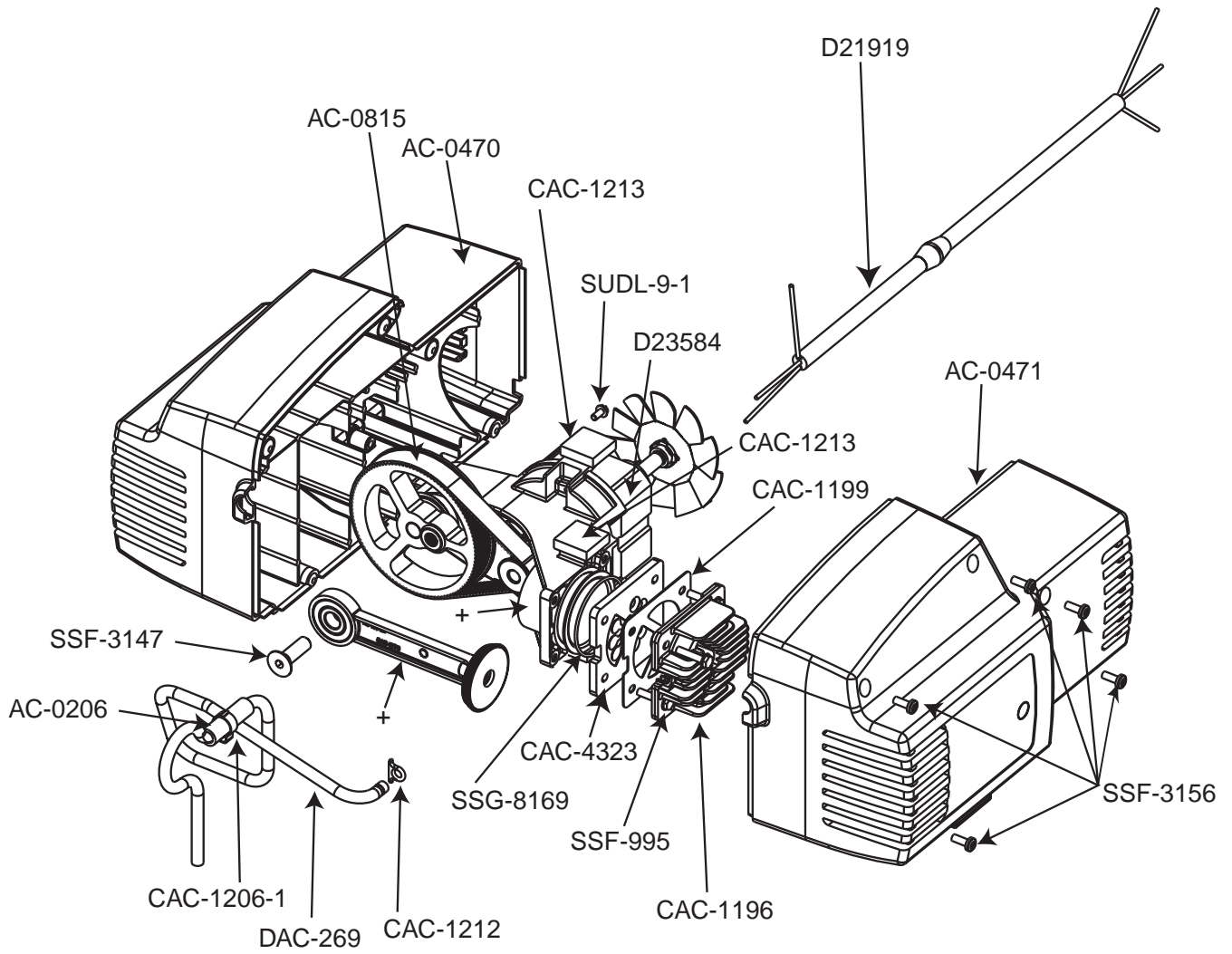

PARTS LIST

<u>Part Number</u>	<u>Description</u>
x SSF-995	Screw #10-24 x 7/8 LG. Hex head thd forming (4 used)
CAC-1196	Cylinder Head
* CAC-1212	Tube Seal
* CAC-1199	Gasket Head
CAC-4323	Valve Plate Assembly
* SSG-8169	O-ring
+ -----	Rod Assembly
x SSF-3147	Screw, 3/8-16 socket head
+ -----	Cylinder Sleeve
D23584	Endbell Assembly
AC-0815	Timing Belt
* CAC-1213	Pump Isolator (5 used)
x SUDL-9-1	Screw, 8-32x .375/.344
AC-0471	Shroud, Left
AC-0470	Shroud, Right
D21919	Motor Cord
DAC-269	Outlet Tube
CAC-1206-1	Clamp
AC-0206	Tube Isolator
x SSF-3156	Screw, 10-90 x.50
* K-0387	– Isolator Kit
+ KK-4964	– Connecting Rod Kit
x KK-4929	– Fastener Kit

ACCUSET COMPRESSOR AND PARTS WARRANTY

This compressor has been designed and constructed using the highest standards of material and workmanship.

COMPRESSOR WARRANTY:

The length of this guarantee is **one year** from date of purchase by the **original retail purchaser**. During this period, Senco Products, Inc., will repair or replace at Senco's option, any original part or parts for the original retail purchaser. This will be done free of charge, provided the parts are determined defective in materials or workmanship upon examination by a Senco/Accuset Authorized Warranty Service Center, with the exceptions and exclusions described below. Any replacement part provided will carry a warranty for the balance of the period of warranty applicable to the part it replaces. When repair or replacement of parts or compressor is necessary, the original retail purchaser returns the complete compressor or part, with transportation prepaid, to the nearest Senco/Accuset Authorized Warranty Service Center, with purchase receipt or other positive proof that the part or compressor is within the warranty period.

Accuset warrants all parts (except those listed below) of your Accuset air compressor to be free from defects in materials and workmanship during the following periods:

1. For 1 year from date of original purchase:
Compressor Pump Pilot Valve
Tank Assembly Plumbing
Flywheel Throttle Control
Power Cord
2. For 90 days from date of original purchase:
Pressure Gauge Pressure Relief Valve
Draincocks

Defective parts not subject to normal wear and tear will be repaired or replaced, at our (Senco's) option, during warranty period. In any event, reimbursement is limited to the purchase price paid.

EXCLUSIONS:

1. Engine/Motor is covered under separate warranty by its respective manufacturer and is subject to the terms set forth therein.
2. Normal wear parts not covered under warranty:
Isolators Drive Belt
Air Filter
3. This warranty does not cover parts damaged due to normal wear, misapplication, misuse, accidents, operation at other than recommended speeds or voltage (electric units only), improper storage, or damages resulting during shipping.
4. Deviation from operating instructions, specifications, and maintenance schedules.
5. Labor charges, loss or damage resulting from improper operation, maintenance or repairs made by person(s) other than a Senco/Accuset Authorized Warranty Service Center.
6. The use of other than genuine Accuset Repair Parts will void warranty.

This warranty is contingent upon proper use of the compressor by purchaser and does not cover:

- (A) Abnormal conditions, accident, neglect, misuse or improper storage of the unit.
- (B) Deviation from operating or maintenance instructions.
- (C) Modifications not authorized by Senco.
- (D) Repairs or maintenance (other than routine air tank draining and oil filter changes required by your operating and maintenance manual) made by persons other than Senco or its authorized agents.
- (E) Freight damage.

THIS WARRANTY IS THE ONLY WARRANTY ON THIS COMPRESSOR, AND ALL OTHER WARRANTIES, WHETHER ORAL, WRITTEN, EXPRESS, OR IMPLIED, INCLUDING, BUT NOT LIMITED TO, THE IMPLIED WARRANTY OF MERCHANTABILITY OR FITNESS FOR A PARTICULAR PURPOSE, ARE EXCLUDED. BUYER'S OR USER'S REMEDIES ARE SOLELY AND EXCLUSIVELY AS STATED ABOVE. SENCO PRODUCTS, INC. SHALL IN NO EVENT BE LIABLE FOR INCIDENTAL, CONSEQUENTIAL, INDIRECT, OR SPECIAL DAMAGES. IN NO EVENT, WHETHER AS A RESULT OF A BREACH OF CONTRACT, WARRANTY, TORT (INCLUDING NEGLIGENCE) OR OTHERWISE, SHALL SENCO'S LIABILITY EXCEED THE PRICE OF THE COMPRESSOR WHICH HAS GIVEN RISE TO THE CLAIM OR LIABILITY. ANY LIABILITY CONNECTED WITH THE USE OF THIS COMPRESSOR SHALL TERMINATE UPON THE EXPIRATION OF THE WARRANTY PERIOD SPECIFIED ABOVE.

Replacement of Compressor Due to Natural Disaster

Senco will also replace any compressor destroyed by an Act of God such as flood, earthquake, hurricane or other disaster resulting only from the forces of nature. Such a claim will be honored provided that such original retail purchaser had previously submitted a completed warranty registration card, and then submits proof of ownership and an acceptable statement describing such Act of God documented by an insurance carrier, police department, or other official governmental source. To obtain instructions for filing a claim call 1-888-222-8144.

**SENCO PRODUCTS, INC.
CINCINNATI, OHIO 45244-1611 USA**

**MANUAL DEL OPERADOR PARA
COMPRESOR DE AIRE PERMANENTEMENTE LUBRICADO**

Accuset
MODELO NO.
PC2053-1

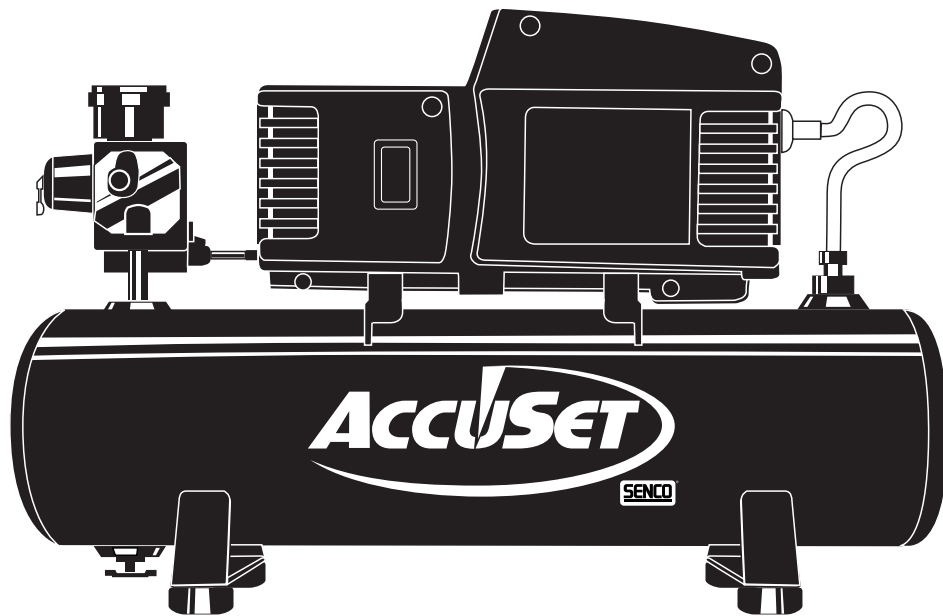

*Es preferible un interruptor de circuito. Usar sólo un fusible o interruptor de circuito del mismo amperaje que el circuito en el cual está operando el compresor de aire.

TABLA DE CONTENIDOS

	Página		Página
PAUTAS DE SEGURIDAD	2	Longitud de los cordones	8
CARTILLA DE ADVERTENCIAS	3-5	Instrucciones para Conexión a Tierra	8
TABLA DE SPECIFICACIONES	5	Reguladores y Controles Adicionales	8
GLOSARIO	6	Procedimiento para el Asentamiento	9
CICLO DE USO	6	PROCEDIMIENTOS PARA OPERAR ...	9
ALMACENAJE	6	GUÍA PARA DETECCIÓN DE PROBLEMAS	10-11
DESCRIPCIÓN DE LA OPERACIÓN	7	LISTA DE REPUESTOS PARA EL COMPRESOR	12-15
INSTALACIÓN Y ASENTAMIENTO ...	8-9	GARANTÍA	Cubierta Superior
Ubicación del Compresor de Aire ...	8		
Voltaje y Protección del Circuito	8		

DEFINICIONES DE NORMAS DE SEGURIDAD

Este manual contiene información que es importante que usted conozca y comprenda. Dicha información se relaciona con la protección de **SU SEGURIDAD PERSONAL y LA PREVENCIÓN DE PROBLEMAS PARA SU EQUIPO**. A fin de ayudarlo a reconocer dicha información usamos los símbolos que se muestran a la derecha. Sírvase leer este manual y prestar atención a

PELIGRO

PELIGRO indica una situación de inminente riesgo, la cual, si no es evitada, **causará la muerte o lesiones serias.**

PRECAUCION

PRECAUCION indica una situación potencialmente peligrosa, la cual, si no es evitada, **podría** resultar en **lesiones menores.**

ADVERTENCIA

ADVERTENCIA indica una situación potencialmente riesgosa, que si no es evitada, **podría** resultar en la muerte o lesiones serias.

PRECAUCION

PRECAUCION usado sin el símbolo de seguridad de alerta indica una situación potencialmente riesgosa la que, si no es evitada, **podría** causar **daños en la propiedad.**

INSTRUCCIONES IMPORTANTES DE SEGURIDAD



GUARDE ESTAS INSTRUCCIONES



⚠ ADVERTENCIA

LA OPERACIÓN O EL MANTENIMIENTO INADECUADOS DE ESTE PRODUCTO PODRÍAN OCASIONAR SERIAS LESIONES Y DAÑOS A LA PROPIEDAD. LEA Y COMPRENDA TODAS LAS ADVERTENCIAS E INSTRUCCIONES DE FUNCIONAMIENTO ANTES DE UTILIZAR ESTE EQUIPO. EL MANUAL DEL PROPIETARIO DEBERÍA PERMANECER TODO EL TIEMPO JUNTO A LA UNIDAD.

PELIGRO

RIESGO DE EXPLOSIÓN O INCENDIO



¿QUÉ PUEDE OCURRIR?	¿CÓMO PREVENIRLO?
<p>PARA LOS CONTACTOS ELÉCTRICOS ES NORMAL LA EXISTENCIA DE CHISPAS ENTRE EL MOTOR Y EL INTERRUPTOR A PRESIÓN.</p> <p>SI LAS CHISPAS ELÉCTRICAS PROVENIENTES DEL COMPRESOR TOMARAN CONTACTO CON EMANACIONES DE MATERIALES INFLAMABLES, ELLOS PODRÍAN ARDER ORIGINANDO INCENDIO O EXPLOSIÓN.</p> <p>RESTRINGIR CUALQUIERA DE LAS ABERTURAS DE VENTILACIÓN CAUSARÁ UN SERIO RECALENTAMIENTO Y PODRÍA PRODUCIR UN INCENDIO.</p> <p>DEJAR DESATENDIDO ESTE PRODUCTO MIENTRAS EL MISMO ESTÁ EN FUNCIONAMIENTO PUEDE RESULTAR EN LESIONES PERSONALES O DAÑOS A LA PROPIEDAD.</p>	<p>OPERE SIEMPRE EL COMPRESOR EN UN SECTOR BIEN VENTILADO Y LIBRE DE MATERIALES COMBUSTIBLES, GASOLINA O EMANACIONES DE SOLVENTE.</p> <p>EN UN ÁREA DE ROCIADO DE MATERIALES INFLAMABLES, UBIQUE AL COMPRESOR POR LO MENOS A 6,1M (20 PIES) DE DISTANCIA DEL ÁREA DE ROCIADO. PODRÍA REQUERIRSE UNA EXTENSIÓN DE LA MANGUERA.</p> <p>ALMACENE LOS MATERIALES INFLAMABLES EN UNA UBICACIÓN SEGURA, ALEJADOS DEL COMPRESOR.</p> <p>JAMÁS COLOQUE OBJETOS APOYADOS O SOBRE EL COMPRESOR. OPERE EL COMPRESOR EN UN SECTOR ABIERTO, POR LO MENOS A 30 CM (12 PULGADAS) ALEJADOS DE CUALQUIER PARED U OBSTRUCCIÓN QUE RESTRINJA EL FLUJO DE AIRE FRESCO A LAS ABERTURAS DE VENTILACIÓN.</p> <p>OPERE EL COMPRESOR EN UN SECTOR LIMPIO, SECO, Y BIEN VENTILADO. NO OPERE LA UNIDAD EN ESPACIOS CERRADOS O CUALQUIER ÁREA CONFINADA.</p> <p>MANTÉNGASE SIEMPRE ALERTA CADA VEZ QUE EL PRODUCTO ESTE FUNCIONANDO.</p>

RIESGO DE EXPLOSIÓN



TANQUE DE AIRE: LAS SIGUIENTES CONDICIONES PUEDEN DETERMINAR EL DEBILITAMIENTO DEL TANQUE, Y ORIGINAR UNA VIOLENTA EXPLOSIÓN DEL MISMO, SIENDO CAUSA DE DAÑOS A LA PROPIEDAD O LESIONES SERIAS.

¿QUÉ PUEDE OCURRIR?	¿CÓMO PREVENIRLO?
<ol style="list-style-type: none"> DRENAJE INADECUADO DEL AGUA CONDENSADA EN EL TANQUE, SIENDO LA CAUSA DEL ÓXIDO QUE REDUCE EL ESPESOR DEL TANQUE DE ACERO. MODIFICACIONES O INTENTO DE REPARACIONES AL TANQUE. MODIFICACIONES NO AUTORIZADAS A LA VÁLVULA DE DESCARGA, VÁLVULA DE SEGURIDAD O CUALQUIER OTRO COMPONENTE QUE CONTROLE LA PRESIÓN DEL TANQUE. LA VIBRACIÓN EXCESIVA PUEDE DEBILITAR EL TANQUE DE AIRE Y CAUSAR SU RUPTURA O EXPLOSIÓN. DICHA VIBRACIÓN EXCESIVA OCURRIRÁ SI EL COMPRESOR NO ESTÁ ADECUADAMENTE MONTADO. <p>AGREGADOS Y ACCESORIOS</p> <p>EL EXCESO A LOS VALORES DE PRESIÓN ESTABLECIDOS PARA LA HERRAMIENTAS NEUMÁTICAS, PISTOLAS ROCIADORAS, ACCESORIOS ACTIVADOS POR AIRE, CUBIERTAS Y OTROS OBJETOS INFLABLES, PUEDE CAUSAR SU EXPLOSIÓN O SER ARROJADOS, PUDIENDO OCASIONAR SERIAS LESIONES.</p>	<p>DRENE EL TANQUE DIARIAMENTE O DESPUÉS DE CADA USO. SI EL TANQUE GENERA UNA PÉRDIDA, REEMPLÁCELO INMEDIATAMENTE CON UN NUEVO TANQUE O REEMPLACE EL COMPRESOR COMPLETO.</p> <p>JAMÁS PERFORE, SUELDE, O EFECTÚE MODIFICACIÓN ALGUNA AL TANQUE O SUS ACCESORIOS.</p> <p>EL TANQUE ESTÁ DISEÑADO PARA RESISTIR PRESIONES OPERATIVAS ESPECÍFICAS. JAMÁS EFECTÚE AJUSTES O SUSTITUYA PARTES QUE ALTEREN LAS REGULACIONES DE PRESIÓN ORIGINALES DE FÁBRICA.</p> <p>PARA UN CONTROL ESENCIAL DE LA PRESIÓN, DEBE USTED INSTALAR UN REGULADOR Y UN MEDIDOR DE PRESIÓN A LA SALIDA DEL AIRE DE SU COMPRESOR. SIGA LAS RECOMENDACIONES DE LOS FABRICANTES DE SU EQUIPO Y JAMÁS EXCEDA LOS VALORES MÁXIMOS DE PRESIÓN PERMITIDOS PARA LOS ACCESORIOS. JAMÁS USE EL COMPRESOR PARA INFLAR OBJETOS QUE REQUIEREN POCA O BAJA PRESIÓN, TALES COMO JUGUETES PARA LOS NIÑOS, PELOTAS DE FÚTBOL, PELOTAS DE BASQUET, ETC.</p>

PELIGRO

RIESGO DE OBJETOS ARROJADOS POR EL AIRE.



¿QUÉ PUEDE OCURRIR?	¿CÓMO PREVENIRLO?
<p>EL CHORRO DE AIRE COMPRESIDO PUEDE CAUSAR DAÑOS SOBRE LOS TEJIDOS BLANDOS DE LA PIEL EXPUESTA, Y PUEDE PROPULSAR SUCIEDAD, ASTILLAS, PARTÍCULAS SUELTAS Y PEQUEÑOS OBJETOS A ALTA VELOCIDAD, OCASIONANDO DAÑOS A LA PROPIEDAD O LESIONES PERSONALES.</p>	<p>AL UTILIZAR EL COMPRESOR, USE SIEMPRE ANTEOJOS DE SEGURIDAD Z87.1 APROBADOS, CON PROTECCIÓN LATERAL.</p> <p>JAMÁS APUNTE NINGUNA BOQUILLA O PULVERIZADOR HACIA PARTES DEL CUERPO, A OTRAS PERSONAS O ANIMALES.</p> <p>APAGUE SIEMPRE EL COMPRESOR Y PURGUE LA PRESIÓN DE LA MANGUERA DEL AIRE Y DEL TANQUE, ANTES DE INTENTAR EL MANTENIMIENTO, EL ACOPLE DE HERRAMIENTAS O ACCESORIOS.</p>

RIESGO DE INHALACIÓN



¿QUÉ PUEDE OCURRIR?	¿CÓMO PREVENIRLO?
<p>EL AIRE COMPRESIDO DE SU COMPRESOR, NO ES SANO PARA SER INHALADO! EL CHORRO DE AIRE PUEDE CONTENER MONÓXIDO DE CARBONO, EMANACIONES TÓXICAS O PARTÍCULAS SÓLIDAS PROVENIENTES DEL TANQUE.</p> <p>EL ROCIADO DE MATERIALES TALES COMO PINTURA, SOLVENTES, REMOVEDORES DE PINTURA, INSECTICIDAS, MATA HIERBAS, CONTIENEN EMANACIONES DAÑINAS Y VENENOSAS.</p>	<p>OPERE SIEMPRE EL COMPRESOR DE AIRE EN UNA ZONA EXTERNA, LIMPIA Y BIEN VENTILADA. EVITE LAS ÁREAS CERRADAS TALES COMO GARAJES, SÓTANOS, ÁREAS CUBIERTAS DE ALMACENAJE, QUE CARECEN DE CONTINUO RECAMBIO DE AIRE. MANTENGA ALEJADOS A LO NIÑOS, ANIMALES DOMÉSTICOS Y OTROS FUERA DEL SECTOR DE OPERACIONES.</p> <p>JAMÁS INHALE EL AIRE PROVENIENTE DEL COMPRESOR TANTO DIRECTAMENTE O DESDE UN RESPIRADOR INSTALADO AL COMPRESOR.</p> <p>TRABAJE EN UN ÁREA CON BUENA VENTILACIÓN CRUZADA. LEA Y SIGA LAS INSTRUCCIONES DE SEGURIDAD PROVISTAS EN EL RÓTULO O EN LOS DATOS DE LAS HOJAS DE SEGURIDAD DEL MATERIAL QUE ESTÁ PULVERIZANDO. USE EL RESPIRADOR APROBADO NIOSH/MSHA DESIGNADO PARA UTILIZARSE CON SU APLICACIÓN ESPECÍFICA.</p>



¿QUÉ PUEDE OCURRIR?	¿CÓMO PREVENIRLO?
<p>SU COMPRESOR DE AIRE ESTÁ ACCIONADO POR ELECTRICIDAD. COMO CUALQUIER OTRO DISPOSITIVO ELÉCTRICO IMPULSADO ELÉCTRICAMENTE, SI NO SE LO UTILIZA ADECUADAMENTE, PODRÍA CAUSARLE UNA DESCARGA ELÉCTRICA.</p> <p>LAS REPARACIONES INTENTADAS POR PERSONAL NO CALIFICADO PODRÍAN OCASIONAR SERIAS LESIONES O LA MUERTE POR ELECTROCUCIÓN.</p> <p>CONEXIÓN A TIERRA: DEJAR DE PROVEER UNA ADECUADA CONEXIÓN A TIERRA A ESTE PRODUCTO PODRÍA OCASIONAR LESIONES SERIAS O LA MUERTE POR ELECTROCUCIÓN. VER INSTRUCCIONES PARA LA PUESTA A TIERRA.</p>	<p>JAMÁS OPERE EL COMPRESOR A LA INTEMPERIE CUANDO ESTÁ LLOVIENDO O EN CONDICIONES DE HUMEDAD.</p> <p>NUNCA OPERE EL COMPRESOR SIN SUS DEFENSAS O SUS CUBIERTAS REMOVIDAS O DAÑADAS.</p> <p>CUALQUIER CONEXIÓN ELÉCTRICA O REPARACIÓN REQUERIDA POR ESTE PRODUCTO DEBE SER EFECTUADA POR PERSONAL AUTORIZADO DE LOS SERVICIOS DE ACUERDO A LOS CÓDIGO ELÉCTRICOS NACIONALES Y LOCALES.</p> <p>ASEGÚRESE QUE EL CIRCUITO ELÉCTRICO AL CUAL ESTÁ CONECTADO EL COMPRESOR, SUMINISTRA APROPIADA CONEXIÓN A TIERRA, TENSIÓN CORRECTA Y UNA ADECUADA PROTECCIÓN DE FUSIBLES.</p>

PELIGRO

RIESGO DE PARTES MÓVILES

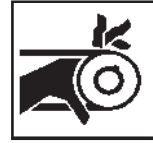

¿QUÉ PUEDE OCURRIR?

PARTES MOVIBLES TALES COMO LA POLEA, EL VOLANTE Y LA CORREA PODRÍAN SER LA CAUSA DE SERIAS LESIONES SI ELLAS ENTRARAN EN CONTACTO CON USTED O SUS ROPAS.

INTENTAR OPERAR EL COMPRESOR CON SUS PARTES DAÑADAS O FALTANTES, O LA REPARACIÓN DEL COMPRESOR CON SUS PROTECCIONES REMOVIDAS, PUEDE EXPONERLO A USTED A PARTES MOVIBLES, QUE PODRÍAN RESULTAR EN LESIONES SERIAS.

¿CÓMO PREVENIRLO?

NUNCA OPERE EL COMPRESOR SIN SUS DEFENSAS O SUS CUBIERTAS REMOVIDAS O DAÑADAS.

CUALQUIER REPARACIÓN REQUERIDA POR ESTE PRODUCTO DEBE SER EFECTUADA POR PERSONAL AUTORIZADO DE LOS SERVICIOS CENTROS.

RIESGO DE QUEMADURAS



¿QUÉ PUEDE OCURRIR?

TOCAR EL METAL EXPUESTO TAL COMO EL CABEZAL DEL COMPRESOR O LOS TUBOS DE SALIDA DEL ESCAPE, PUEDE OCASIONARLE SERIAS QUEMADURAS.

¿CÓMO PREVENIRLO?

JAMÁS TOQUE PARTES DE METAL EXPUESTAS, EL COMPRESOR DURANTE O INMEDIATAMENTE DESPUÉS DE LA OPERACIÓN. EL COMPRESOR PERMANECERÁN CALIENTES POR VARIOS MINUTOS LUEGO DE LA OPERACIÓN.

NO LO CUBRA CON FUNDAS PROTECTORAS O INTENTE EL MANTENIMIENTO HASTA QUE LA UNIDAD HAYA ALCANZADO SU ENFRIAMIENTO.

RIESGO DE CAIDAS



¿QUÉ PUEDE OCURRIR?

UN COMPRESOR PORTÁTIL PUEDE CAERSE DE LA MESA, EL BANCO DE TRABAJO O DEL TECHO DAÑANDO AL COMPRESOR Y PUDIENDO RESULTAR EN SERIAS LESIONES O LA MUERTE DEL OPERADOR.

¿CÓMO PREVENIRLO?

OPERE SIEMPRE EL COMPRESOR EN UNA POSICIÓN ESTABLE Y SEGURA A FIN DE PREVENIR EL MOVIMIENTO ACCIDENTAL DE LA UNIDAD. JAMÁS OPERE EL COMPRESOR SOBRE UN TECHO U OTRA POSICIÓN ELEVADA. UTILICE MANGUERAS ADICIONALES DE AIRE PARA ALCANZAR POSICIONES ALTAS.

RIESGO DE DAÑOS A LA PROPIEDAD AL TRANSPORTAR EL COMPRESOR

(Fuego, inhalación, daño a la superficie de vehículos)



¿QUÉ PUEDE OCURRIR?

EL ACEITE PUEDE DERRAMARSE Y ELLO PODRÍA RESULTAR EN SERIAS LESIONES O LA MUERTE DEBIDO AL RIESGO DE INCENDIO O INHALACIÓN. EL DERRAME DE ACEITE DAÑA ALFOMBRAS, PINTURAS U OTRAS SUPERFICIES DE VEHÍCULOS O REMOLQUES.

¿CÓMO PREVENIRLO?

DEPOSITE EL COMPRESOR SOBRE UNA ALFOMBRILLA PROTECTORA CUANDO LO TRANSPORTE, A FIN DE PROTEGER AL VEHÍCULO DE PÉRDIDAS POR GOTEO. RETIRE EL COMPRESOR DEL VEHÍCULO INMEDIATAMENTE DESPUÉS DE SU ARRIBO AL DESTINO.

TABLA DE ESPECIFICACIONES

Modelo No.	PC2053-1
Caballaje	2
SCFM @ 40 psig	3.6
SCFM @ 90 psig	2.5
Entra a operar	100 PSI
Deja de operar	125 PSI
Requerimiento de voltaje	120/60/1
Requerimiento Mínimo de Circuito	15 Amps
* Tipo de fusible	Fusible de Retardo
Amperaje a máx. Presión	10 (Efectivo)
Tamaño de tanque	2.5 Galones

GLOSARIO

SCFM O CFM: Pies cúbicos estándar por minuto; una medida para el aire producido.

PSIG o PSI: libras por pulgada cuadrada de calibre.

PRESIÓN DE ARRANQUE: Cuando el motor está apagado, la presión de aire va disminuyendo conforme usted continúa usando el accesorio. Cuando la presión del tanque

cae a aproximadamente 100 PSI, el motor arranca automáticamente. Esa baja presión a la cual el motor arranca automáticamente, se llama "presión de arranque."

PRESIÓN DE CORTE: Cuando usted arranca el compresor de aire y empieza a funcionar, el aire dentro del tanque comienza a acumularse; cuando llegue a aproximadamente 125 PSI, el motor se apagará automáticamente. La presión a la cual el motor se apaga se llama "presión de corte".

CICLO DE TRABAJO

Para lograr la vida útil óptima de este compresor de aire, la unidad se debe operar a 50% de su ciclo de trabajo o menos.

Se considera que el 50% de un ciclo de trabajo es 30 minutos de "operación" durante un periodo de 1 hora.

Si la unidad opera por más del 50% de un ciclo de trabajo, se considera que la unidad ha sido subdimensionada para la demanda de esa aplicación, y la operación continuada por más del 50% del ciclo de trabajo constituye un mal uso del producto.

CUIDADO

Este compresor de aire está específicamente diseñado para el uso de contratistas en aplicaciones ligeras de acabados. El uso de operaciones que requieren mayor rendimiento o un ciclo más prolongado de trabajo puede hacer que falle prematuramente.

ALMACENAJE

Cuando termine usted de usar el compresor de aire:

1. Ponga el interruptor "ON/OFF" en posición de "OFF" y desenchufe el cordón.
2. Descargar toda la presión del cabezal del compresor de aire y manguera abriendo el regulador.
3. Proteger el cordón eléctrico y la manguera para que no se dañen enrollándolos en forma suelta alrededor del compresor de aire.
4. Almacenar el compresor de aire en un lugar limpio y seco.

DESCRIPCIÓN DE LA OPERACIÓN

Bomba de Aire Comprimido (Incluido En El Conjunto Del Compresseur): Para comprimir aire, el pistón se mueve de arriba a abajo en el cilindro. En la carrera hacia abajo, el aire ingresa por las válvulas de admisión. La válvula de salida permanece cerrada. Cuando el pistón corre hacia arriba, el aire se comprime. Las válvulas de admisión se cierran y el aire comprimido es forzado a salir por las válvulas de salida a través de los tubos, pasando por la válvula de chequeo hacia el tanque de aire. El aire no está disponible para trabajar hasta que la presión en el compresor se haya acumulado por encima de lo requerido por la boquilla de salida de aire.

Sistema de Enfriamiento (Incluido En El Conjunto Del Compresseur): Este compresor tiene un sistema de enfriamiento avanzado. En el centro de este sistema de enfriamiento hay un ventilador especialmente diseñado. Es perfectamente normal que el ventilador bote grandes cantidades de aire por los orificios de ventilación. Se sabe que el sistema de enfriamiento está funcionando cuando expele aire.

Filtro de Entrada de Aire (Incluido En El Conjunto Del Compresseur): El diseño avanzado de esta unidad hace que no requiera filtro de aire.

Válvula de Chequeo (No Se Muestra): Cuando el compresor de aire está operando, la válvula está “abierta”, permitiendo que el aire comprimido entre al tanque. Cuando el compresor de aire llegue a la “presión de corte”, la válvula de chequeo se “cierra”, haciendo que el aire se quede dentro del tanque de aire.

Interruptor de Presión: El interruptor de presión hace

arrancar el motor automáticamente cuando la presión del tanque cae al nivel de la presión de “arranque” fijada en la fábrica. También apaga el motor cuando la presión del tanque de aire sube hasta el nivel de “corte” fijado en la fábrica.

Regulador: La presión de aire proveniente del tanque de aire está controlada por el regulador. Girar la perilla del regulador en el sentido del reloj para aumentar la presión y contra el sentido del reloj para reducir la presión. Para evitar reajustes menores después de hacer cambios en la presión fijada, siempre llegar a una presión superior a la deseada salida deberá ajustarse mientras se opera el accesorio. desde un nivel inferior de presión. Para reducir la presión, siempre bajarla más abajo del nivel deseado y luego subirla hasta el nivel que se desee. Dependiendo del requerimiento de presión de cada accesorio en particular, la presión de

Medidor de Presión de Salida: El medidor de presión indica la presión en la salida del regulador. Esta presión la controla el regulador y siempre es menor o igual a la presión del tanque. Ver los “Procedimientos de Operación”.

Medidor de Presión del Tanque: El medidor de presión del tanque indica la presión dentro del tanque de reserva.

Válvula de Drenaje (No Se Muestra): La válvula de drenaje está ubicada en la base del tanque de aire y se activa después de cada uso para drenar la condensación.

Interruptor “ON/Auto-Off”: Colocar este interruptor en la posición de “ON” para proveer energía automáticamente al interruptor de presión, y en “OFF” para quitarle la electricidad después de cada uso.

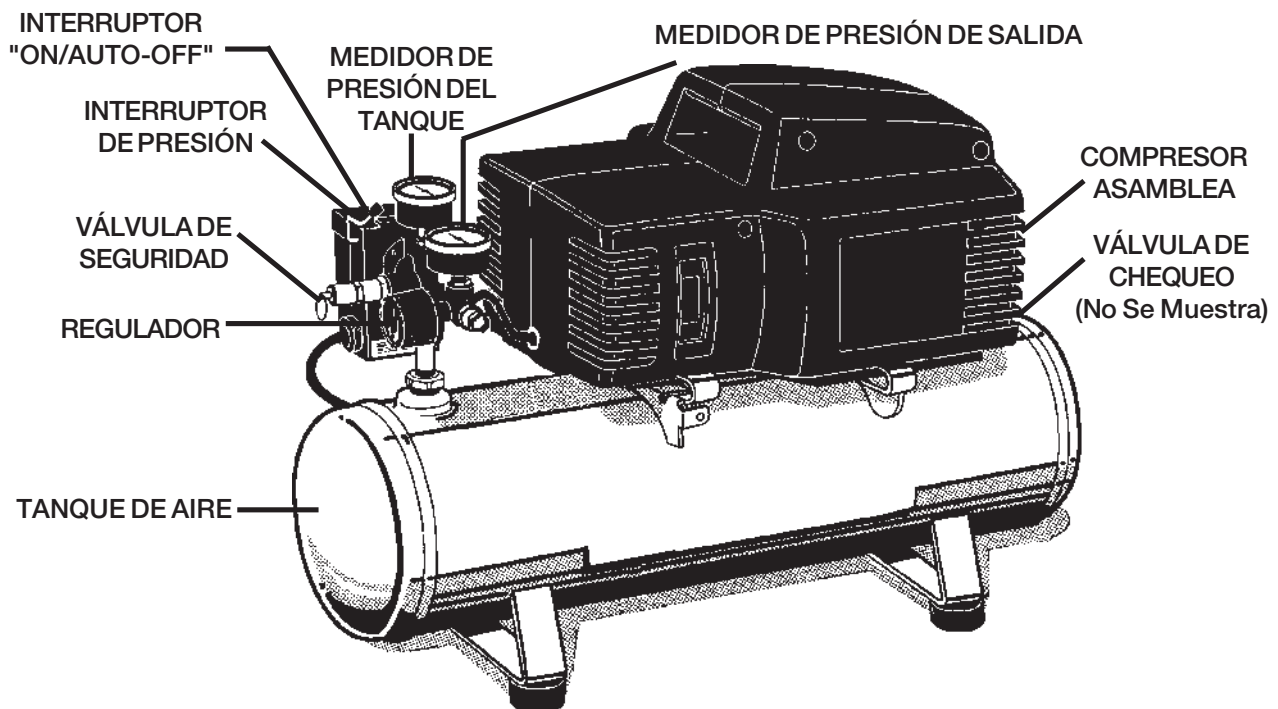

PROCEDIMIENTOS PARA LA INSTALACIÓN Y ASENTAMIENTO

Ubicación del Compresor de Aire

Su compresor viene completamente ensamblado y listo para usar. Operar el compresor de aire en un área limpia, fría y ventilada. El motor del compresor de aire y el casco están diseñados para permitirles el enfriamiento adecuado. Limpiar o soplar la tierra que se acumula en el compresor. Un compresor limpio funciona más frío y tiene una vida útil más larga. Las aberturas para ventilación en el compresor de aire son necesarias para mantener la temperatura adecuada durante su funcionamiento. No colocar trapos ni otros contenedores sobre ni alrededor de estas aberturas.

Protección del Voltaje y Circuito

Ver la tableau de especificaciones en la página 5.

Cordones de Extensión

Para evitar la caída de voltaje y pérdida de potencia del motor, usar manguera más larga en ves de cordón de extensión. Un cable subdimensionado causará una caída de voltaje a lo largo de la línea resultando en una pérdida de potencia y sobrecalentamiento.

Si se hace necesario usar un cordón de extensión:

- Utilizar sólo cordones de extensión de 3 alambres, enchufe con espiga para conexión a tierra, y un tomacorriente compatible con el enchufe del compresor.
- Que esté en buenas condiciones.
- Que no tenga más de 50 pies de largo.
- Calibre 14 (AWG) o más grueso. (El grosor del cable es mayor cuanto menor sea su número). También pueden usarse cordones de calibre 12 AWG, 10 AWG y 8 AWG. **(NO USAR CORDONES DE CALIBRE 16 NI 18 AWG.)**

INSTRUCCIONES PARA CONECTAR A TIERRA



ADVERTENCIA

¡RIESGO DE CHOQUE ELÉCTRICO! EN CASO DE CORTOCIRCUITO, LA CONEXIÓN A TIERRA REDUCE EL RIESGO DE CHOQUE ELÉCTRICO FACILITANDO EL ESCAPE DE LA CORRIENTE. ESTE COMPRESOR DE AIRE DEBE CONECTARSE A TIERRA APROPIADAMENTE



ADVERTENCIA

¡RIESGO DE CHOQUE ELÉCTRICO! EN CASO DE CORTOCIRCUITO, LA CONEXIÓN A TIERRA REDUCE EL RIESGO DE CHOQUE ELÉCTRICO FACILITANDO EL ESCAPE DE LA CORRIENTE. ESTE COMPRESOR DE AIRE DEBE CONECTARSE A TIERRA APROPIADAMENTE

Este compresor de aire está equipado con un cordón que tiene un alambre para conectar a tierra y un enchufe adecuado para tierra. El enchufe debe conectarse a un tomacorriente instalado a tierra de acuerdo con los códigos y ordenanzas locales. El tomacorriente debe tener la misma configuración que el enchufe. Ver la ilustración. **NO USAR ADAPTADORES.**

Inspeccionar el cordón y el enchufe antes de usarlo. No usarlo si muestra señas de estar dañado.



PELIGRO

LA CONEXIÓN INADECUADA A TIERRA PUEDE RESULTAR EN CHOQUE ELÉCTRICO

No modificar el enchufe que se ha provisto. Si no encaja en el tomacorriente, un electricista calificado debe instalar un tomacorriente adecuado.

Si se va a reparar o reemplazar el cordón o enchufe, el alambre para tierra debe mantenerse separado de los alambres conductores de corriente. Nunca conectar el alambre para tierra a una espiga plana del enchufe. El alambre para tierra tiene aislamiento de color verde con líneas amarillas.

Si no entiende estas instrucciones completamente, o si tiene dudas en cuanto a que el compresor esté conectado a tierra apropiadamente, haga verificar la instalación por un electricista calificado.

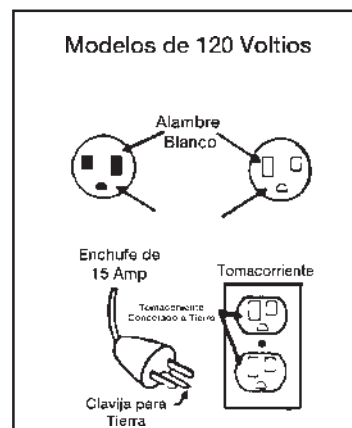

Controles y Reguladores Adicionales

Debido a que la presión en el tanque de aire normalmente es mayor a la que se necesita, usualmente se usa un regulador separado para controlar la presión de aire antes de la entrada al dispositivo o herramienta que se conecte.

Donde el caso lo requiera, se debe utilizar transformador que combine la función de regulador de aire, y removedor de humedad y suciedad.

PROCEDIMIENTOS PARA LA INSTALACIÓN Y ASENTAMIENTO

NOTA

Es común que el tanque de aire contenga un poco de agua de las pruebas realizadas en fábrica.

Procedimiento para el Asentamiento



Se puede causar serios daños si no se observan las instrucciones para el asentamiento abajo indicadas.

Se requiere seguir este procedimiento:

1. Antes de poner el compresor de aire en servicio.
2. Cuando se reemplace la válvula de chequeo.
 - a. Fijar la palanquita del interruptor de presión en la posición de "OFF".
- b. Conectar el cordón de extensión en el tomacorriente adecuado.
- c. Girar el válvula de drenaje en el sentido del reloj abriéndolo completamente para evitar que se acumule presión de aire dentro del tanque.
- d. Mover la palanquita del interruptor de presión a la posición de "ON/AUTO". El compresor arrancará.
- e. Dejar funcionar el compresor por 15 minutos. Asegurarse que el válvula de drenaje esté abierto y que no haya acumulación de presión en el tanque.
- f. Después de 15 minutos, cerrar el válvula de drenaje girando la perilla contra el sentido del reloj. El tanque de aire se llenará hasta que alcance la presión de corte y el motor se apague. Ahora el compresor está listo para usar.

PROCEDIMIENTO PARA OPERAR

1. Antes de conectar la manguera de aire o accesorios, asegurarse que la palanquita "OFF/AUTO" esté en la posición de "OFF" y que la válvula reguladora o interruptora esté cerrada.
2. Conectar los accesorios reaches "cut-out" pressure.



EL EXCESO DE PRESIÓN DE AIRE GENERA EL RIESGO DE EXPLOSIÓN. VERIFICAR LAS ESPECIFICACIONES DE PRESIÓN MÁXIMA CON EL FABRICANTE DE LAS HERRAMIENTAS Y ACCESORIOS. EL REGULADOR DE LA PRESIÓN DE SALIDA NUNCA DEBE EXCEDER LA CAPACIDAD MÁXIMA ESTIPULADA. EN LOS MODELOS CON SÓLO UNA VÁLVULA DE INTERRUPCIÓN, AL USAR ACCESORIOS CON UNA CAPACIDAD MÁXIMA INFERIOR A 125 PSI, ANTEPONER UN REGULADOR.

3. Colocar la palanquita de OFF/AUTO en "AUTO" y permitir que el tanque acumule presión. El motor parará cuando la presión llegue al nivel de corte.
4. Abrir el regulador girándolo en el sentido del reloj. Ajustar el regulador a la presión correcta. El compresor está listo usar.
5. Siempre operar el compresor de aire en áreas bien ventiladas, libres de vapores de gasolina y de vapores de otros solventes. No operar el compresor cerca del área del pulverizado de la pintura.

Cuando usted termine:

6. Mover la palanquita de "OFF/AUTO" a la posición de "OFF".
7. Girar el regulador contra el sentido del reloj y fijar la presión en cero.
8. Desconectar la herramienta neumática o accesorios.
9. Abrir el regulador y lentamente permitir que el aire del tanque se drene. Cerrar el regulador cuando la presión del tanque esté en aproximadamente 20 PSI.
10. Drenar el agua condensada en el tanque aire.



EL AGUA DEL AIRE SE CONDENSARÁ DENTRO DEL TANQUE DE AIRE, Y SI NO SE DRENA, CORROERÁ Y DEBILITARÁ EL TANQUE DE AIRE CAUSANDO UN RIESGO DE RUPTURA.

NOTA

Si la válvula de paso se atraca, soltar toda la presión de aire. Desmontar la válvula, limpiarla y volverla a instalar.

11. Después de drenar el agua, cerrar el grifo o válvula de drenaje. Ahora se puede guardar el compresor.

GUÍA PARA DETECCIÓN DE PROBLEMAS

ADVERTENCIA

AL HACER EL MANTENIMIENTO PUEDEN QUEDAR EXPUESTAS LAS FUENTES DE VOLTAJE, PARTES MOVIBLES O FUENTES DE AIRE COMPRIMIDO QUE PUEDEN CAUSAR DAÑOS PERSONALES. ANTES DE INTENTAR HACER REPARACIONES, DESCONECTAR EL COMPRESOR Y DRENAR LA PRESIÓN DE AIRE DEL TANQUE.

PROBLEMA	CAUSA	SOLUCIÓN
Presión excesiva en el tanque. La válvula de presión salta.	<p>El interruptor de presión no apaga el motor cuando la presión de éste alcanza el nivel de "corte".</p> <p>El nivel de la presión de "corte" está muy alto.</p>	<p>Mover la palanquita del interruptor de presión a la posición de "OFF". Si esto no apaga el motor y los contactos eléctricos se han fundido y pegado, reemplazar el interruptor de presión.</p> <p>Si los contactos están bien, ver si el pin en el fondo de la válvula de salida de presión está atracado. Si no se mueve libremente, reemplazar la válvula.</p> <p>Devolver la unidad a un distribuidor autorizado para que verifique, regule o reemplace el interruptor.</p>
Fuga de aire por las uniones.	Los acoples no están lo suficientemente ajustados.	Ajustar los acoples donde se escuche que el aire escapa. Verificar las uniones con una solución de agua jabonosa. NO SOBREAJUSTAR.
Fuga de aire en o alrededor de la válvula de chequeo.	Válvula de chequeo sucia o defectuosa.	Una válvula de chequeo defectuosa produce fugas de aire constantes por la válvula de alivio de presión cuando hay presión en el tanque y el compresor está apagado. Retirar y limpiar o reemplazar la válvula de chequeo. NO SOBREAJUSTAR.
Fugas de aire por el interruptor de presión de la válvula de alivio o desfogue.	<p>Interruptor de presión de la válvula de alivio defectuoso.</p> <p>Válvula de chequeo defectuosa.</p>	<p>Retirar y reparar la válvula de alivio.</p> <p>Una válvula de chequeo defectuosa produce fugas de aire constantes por la válvula de alivio de presión cuando hay presión en el tanque y el compresor está apagado. Retirar y limpiar o reemplazar la válvula de chequeo. NO SOBREAJUSTAR.</p>
Fugas de aire por las costuras del tanque de aire.	Tanque de aire defectuoso.	<p>Reemplazar el tanque de aire. No reparar la fuga.</p> <p> ADVERTENCIA</p> <p>NO HACER PERFORACIONES, NI SOLDAR, NI MODIFICAR EL TANQUE DE AIRE EN FORMA ALGUNA PORQUE SE DEBILITARÁ Y PUEDE ROMPERSE O EXPLOSIONAR.</p>
La presión en el medidor del regulador cae cuando se usa un accesorio.	Es normal que ocurra una "ligera" caída de presión.	<p>Si hay una caída de presión excesiva cuando se conecta un accesorio, ajustar el regulador siguiendo las instrucciones de la página 8.</p> <p>NOTA</p> <p>Ajustar la presión regulada bajo condiciones de flujo (mientras se usa el accesorio).</p>

GUÍA PARA DETECCIÓN DE PROBLEMAS

PROBLEMA	CAUSA	SOLUCIÓN
Fuga de aire por la válvula de seguridad	Posible defecto en la válvula de seguridad.	Operar la válvula de seguridad manualmente bajando el anillo. Si la fuga persiste, reemplazar la válvula.
Sonido de golpes.	Válvula de chequeo defectuosa.	Desmontar, limpiar o reemplazar.
El compresor no provee suficiente aire para operar los accesorios.	<p>Uso prolongado de aire excesivo.</p> <p>El compresor no es lo suficientemente grande para los requerimientos de aire.</p> <p>Hueco en la manguera.</p> <p>Restricción en la válvula de chequeo.</p> <p>Fugas de aire.</p>	<p>Disminuir la cantidad de aire en uso</p> <p>Verificar el requerimiento de aire del accesorio. Si es mayor que el SCFM o que la presión suministrada por el compresor de aire, usted necesita un compresor más grande.</p> <p>Inspeccionar y reemplazar si es necesario</p> <p>Desmontar, limpiar o reemplazar.</p> <p>Ajustar las conexiones. (Ver la sección fugas de aire en la guía para detección de problemas).</p>
El motor no funciona.	<p>La presión del tanque excede la presión de "corte" del interruptor.</p> <p>Calibre y largo del cordón de extensión equivocado.</p> <p>Verificar si la válvula se ha atascado abierta.</p> <p>Conexiones eléctricas sueltas.</p> <p>Pintura usada para rociar en las partes internas del motor.</p> <p>Motor eléctrico posiblemente defectuoso.</p> <p>Fusible quemado, interruptor de circuito abierto.</p> <p>La válvula de alivio de presión no ha descargado la presión.</p>	<p>El motor arrancará automáticamente cuando la presión del tanque caiga por debajo del nivel de "arranque" del interruptor de presión.</p> <p>Verificar que el calibre y longitud del cordón sean los adecuados.</p> <p>Desmontar, limpiar o reemplazar.</p> <p>Verificar la conexión del cable dentro del interruptor de presión y área de la caja del terminal.</p> <p>Hacer revisar en un Centro de Servicio Autorizado. No operar el compresor dentro del área de pintado. Ver la advertencia sobre vapores inflamables.</p> <p>Hacer revisar en un Centro de Servicio Autorizado</p> <ol style="list-style-type: none"> 1. Detectar fusibles volados en la caja de fusibles y reemplazar si es necesario. Reposicionar el interruptor de circuitos. No usar un fusible o interruptor de circuito de mayor capacidad que el especificado para su circuito. 2. Verificar que el fusible sea el adecuado. Debe usar un fusible de acción retardada. 3. Verificar si existen condiciones de bajo voltaje y/o si el cordón de extensión es el adecuado. 4. Desconectar los demás artefactos eléctricos del circuito u operar el compresor en un circuito propio. <p>Drenar la línea empujando la palanquita en el interruptor de presión a la posición de "OFF". Si la válvula no se abre de nuevo, reemplazarla.</p>
Fuga continua de aire por la perilla del regulador. El regulador no cierra la salida de aire.	Partes internas del regulador sucias o dañadas.	Reemplazar el regulador.

LISTA DE REPUESTOS

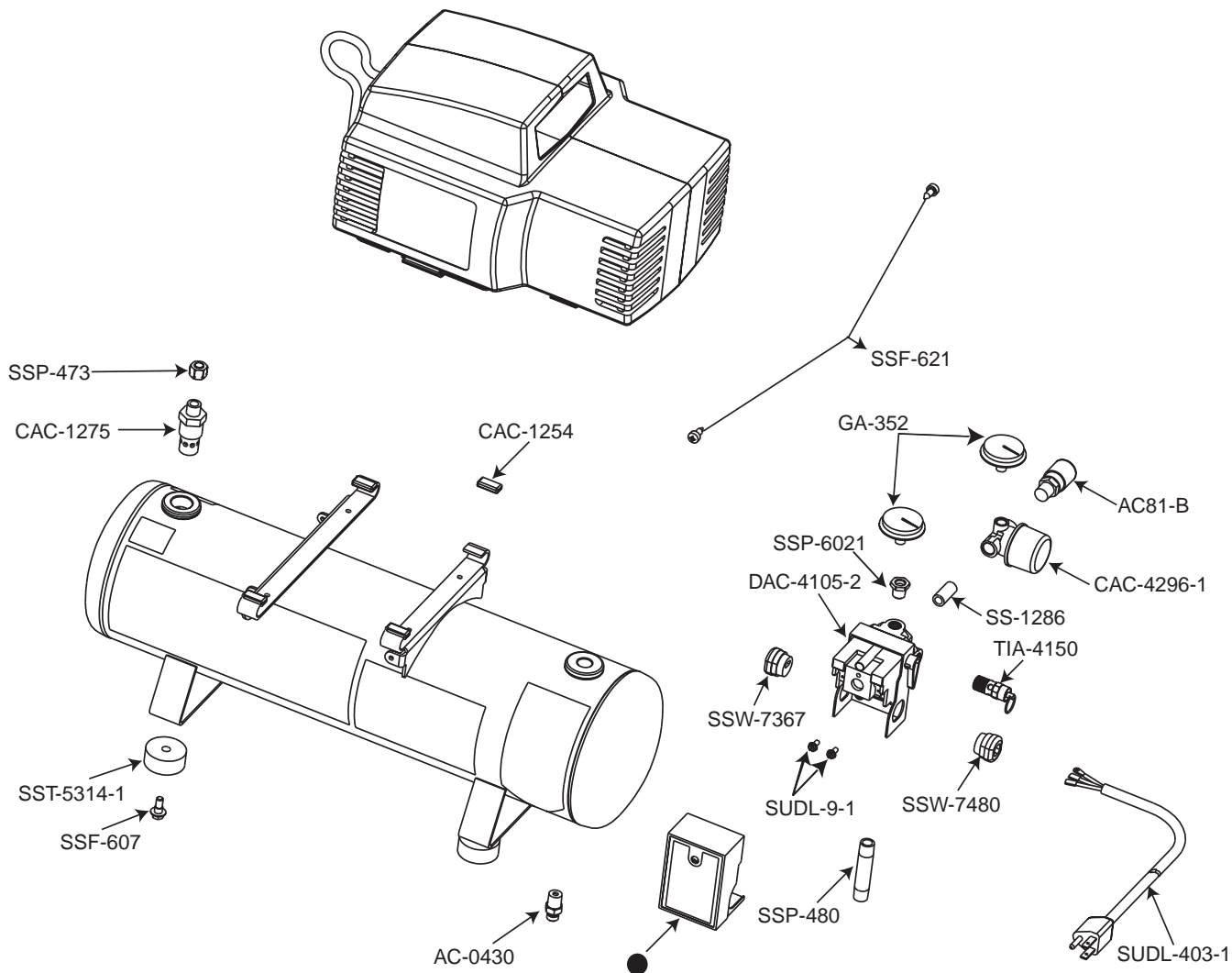

LISTA DE PARTES

DESCRIPCIÓN	NÚMERO DE PARTE
* SSF-607	Tornillo (se usan 4))
* SST-5314-1	Aislador (se usan 4)
* SSF-621	Tornillo, 1/4-14 x .624
DAC-4105-2	Juego del interruptor de presión
* CAC-1254	Aislador de la bomba (se usan 4)
SSW-7480	Buje de Alivio de tensión
CAC-1275	Válvula de Chequeo
SSP-473	Manga de tuerca
●	Pedir juego del interruptor de presión
SUDL-9-1	Tornillo, 8-32 x .375/.344 (se usan 2)
SSP-480	Niple
SSW-7367	Vuje de alivio de tensión
SUDL-403-1	Cordón
AC-0430	Válvula de drenaje
TIA-4150	Válvula de Seguridad
SS-1286	Niple de 1/4-18 NPT
CAC-4296-1	Reductor
AC81-B	Acople hembra de conexión rápida
GA-352	Medidor
SSP-6021	Reductor de 1/8-1/4 NPT

DIAGRAMA DEL COMPRESOR

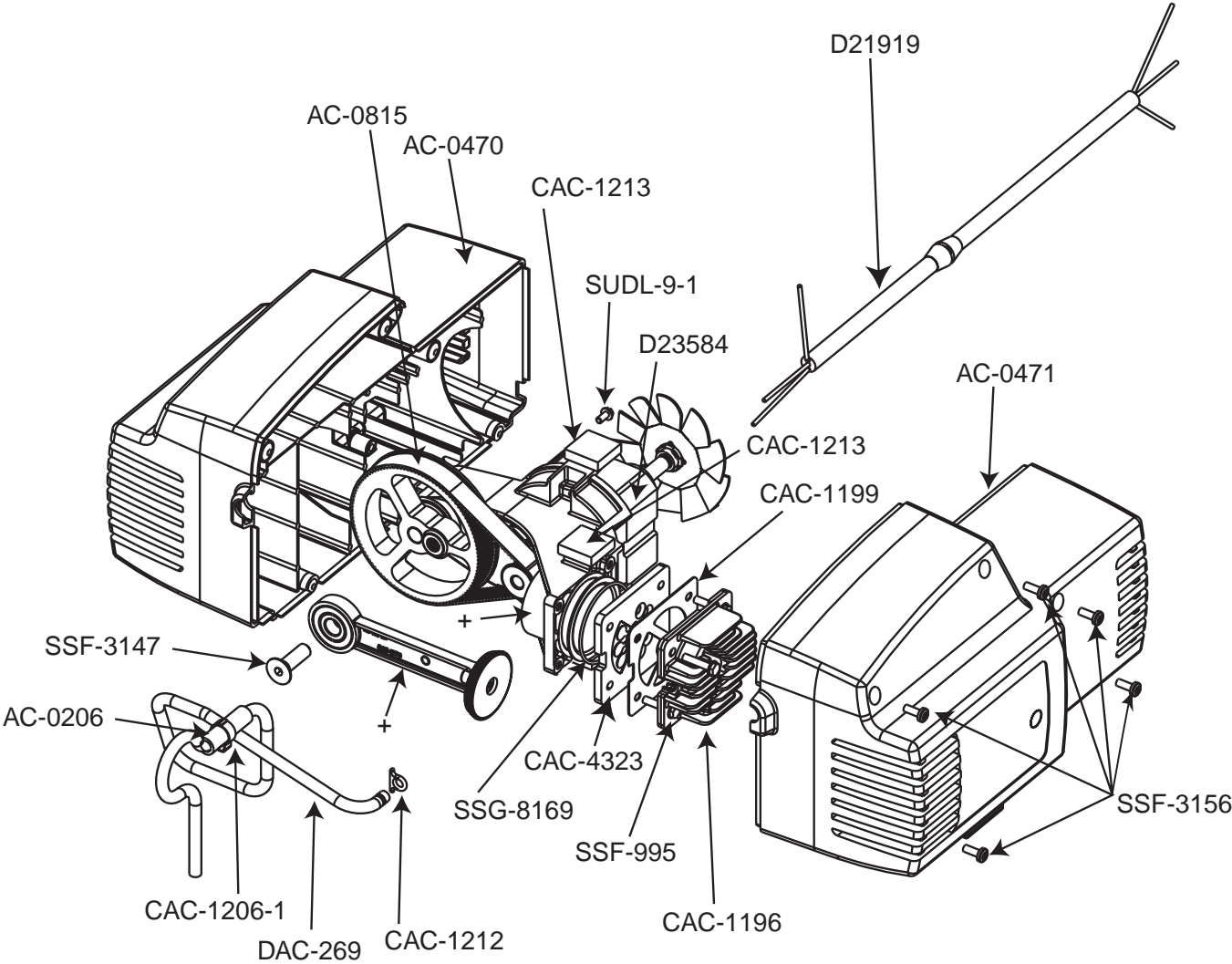

LISTA DE PARTES

	<u>DESCRIPCIÓN</u>	<u>NÚMERO DE PARTE</u>
X	SSF-995	Tornillo #10-24 x7/8 (se usan 4)
	CAC-1196	Cebeza de cilindro
*	CAC-1212	Sello de tubo
*	CAC-1199	Junta o emaque de cabeza
	CAC-4323	Conjunto de la placa de válvula
*	SSSG-8169	Anillo en « O »
+	-----	Conjunto de biela
x	SSF-3147	Tornillo, 3/8-16
+	-----	Camisa de cilindro
	D23584	Conjunto de terminación de cable
	AC-0815	Correa de sincronización
*	CAC-1213	Aislador de la bomba (se usan 5)
x	SUDL-9-1	Tornillo, 8-32 x .375/.344
	AC-0471	Cubierta (izquierda)
	AC-0470	Cubierta (derecha)
	D21919	Cordón den motor
	DAC-269	Tubo de salida
	CAC-1206-1	Grapa
	AC-0206	Buje de alivio tensión
x	SSF-3156	Tornillo, 9-10 x .50
*	K-0387	Conjunto aislador
x	KK-4929	Conjunto de sujeción
+	KK-4964	Conjunto de biela

GARANTÍA DEL COMPRESOR ACCUSET Y SUS COMPONENTES

El presente compresor ha sido diseñado y construido utilizando la mano de obra y los materiales de más altos estándares.

GARANTÍA DEL COMPRESOR

La extensión de esta garantía es de un año a partir de la fecha de adquisición por su comprador original. Durante dicho período Senco Products Inc. reparará o reemplazará a opción de Senco, cualquier parte original o partes para el comprador inicial. Ello será efectuado libre de cargo, siempre que la partes sean halladas defectuosas en material o mano de obra por el servi-centro de garantía autorizado por Senco/Accuset, con las excepciones y exclusiones descriptas mas abajo. Cualquier parte de reemplazo provista mantendrá una garantía por la diferencia del tiempo de garantía aplicable a la parte que se está sustituyendo. Cuando se necesaria la reparación o el reemplazo de partes o del compresor, el comprador original deberá reintegrar el compresor completo o la parte, con su transporte previamente pago al servi-centro de garantía autorizado más cercano, adjuntando el recibo u otra prueba segura de que la parte o el compresor están dentro del período de garantía.

Accuset garantiza todas las partes (excepto aquellas listadas más abajo) de que su compresor de aire Accuset está libre de defectos en materiales y mano de obra durante los siguientes períodos:

1. 1 año a partir de la fecha de compra original:
 - Válvula piloto de la bomba del compresor
 - Plomería del armado del tanque
 - Control del volante de estrangulación
 - Cable eléctrico
2. Por 90 días a partir de la fecha de compra original:
 - Medidor de presión de la válvula liberadora
 - Llaves de desagote

Las partes defectuosas no sujetas a un desgaste normal pero rajadas, serán reparadas o reemplazadas a opción de Senco durante el período de garantía. En cualquier circunstancia, el reembolso estará limitado al precio de compra pagado.

EXCLUSIONES:

- 1 La máquina/motor está cubierto, por su fabricante respectivo, bajo una garantía por separado, y estará sujeto a los términos en ella establecidos.
- 2 Desgaste normal de partes no cubiertos bajo esta garantía:
 - Aislantes
 - Correa de transmisión
 - Filtro de aire
- 3 Esta garantía no cubre las partes dañadas debido a su uso normal, utilización inadecuada, operación inadecuada, accidentes, forma de operar la velocidad en forma diferente a la recomendada, o el uso de voltaje inadecuado (en unidades eléctricas únicamente), impropio almacenaje, o daños resultantes durante su transporte.
- 4 Desviación de las instrucciones operativas, especificaciones, y programas de mantenimiento.
- 5 Costos de mano de obra, pérdida o daños resultantes de una operación inadecuada, mantenimiento o reparaciones hechas por persona(s) ajenas al servi-centro de reparación por garantía de Senco/Accuset.
- 6 La utilización de partes de reparación diferentes a las genuinas Accuset anularán la garantía.

Esta garantía por contingencias, está basada en el uso adecuado del compresor por parte del comprador, y no cubre:

- a Condiciones anormales, accidentes, negligencia, uso inadecuado, o almacenaje de la unidad en forma inapropiada.
- b Desviación de las instrucciones operativas o de mantenimiento.
- c Modificaciones no autorizadas por Senco.
- d Reparaciones o mantenimiento (fuera de las rutinas del drenaje del tanque del aire o los cambios de aceite y filtro requeridos por nuestro manual de operaciones y mantenimiento) realizado por personas diferentes a Senco o a sus agentes autorizados.
- e Daño por transporte.

ESTA GARANTÍA ES LA ÚNICA PARA ESTE COMPRESOR, Y CUALQUIER OTRA GARANTÍA, SEA ORAL, ESCRITA, EXPRESA, O IMPLÍCITA, INCLUYENDO, PERO NO LIMITADA A, LA GARANTÍA IMPLÍCITA DE COMERCIALIZACIÓN O USO PARA UN PROPÓSITO EN PARTICULAR, QUEDAN EXCLUÍDAS. LOS UNICOS RECURSOS LEGALES DEL COMPRADOR O DEL USUARIO SON SOLA Y EXCLUSIVAMENTE LOS MENCIONADOS MÁS ARRIBA. SENCO PRODUCTS INC. NO SERÁ PUNIBLE EN NINGUNA INSTANCIA INCIDENTAL, CONSECUENTE, INDIRECTA, O POR DAÑOS ESPECIALES. EN NINGUN CASO, SEA COMO RESULTANTE DE UNA BRECHA DEL CONTRATO, GARANTÍA, TRANSGRESIÓN (INCLUÍDA NEGLIGENCIA) U OTRA CIRCUNSTANCIA, HARÁ QUE LA RESPONSABILIDAD DE SENCO EXCEDA EL PRECIO DEL COMPRESOR HASTA UN VALOR MAS ELEVADO POR CAUSA DEL RECLAMO O RESPONSABILIDAD. CUALQUIER RESPONSABILIDAD CONECTADA CON EL USO DE ESTE COMPRESOR CADUCARÁ CON LA FECHA EN LA QUE EXPIRA EL PERÍODO DE GARANTÍA ARRIBA ESPECIFICADO.

Reemplazo del compresor por causa de desastre natural.

Senco sustituirá cualquier compresor destruido por causas de desastre natural tales como inundación, terremoto, huracán, u otro desastre resultante solamente de las fuerzas de la naturaleza. Tales reclamos serán atendidos si previamente se ha producido el sometimiento de la tarjeta de registro de garantía por parte del comprador original, luego este suministrará prueba de su propiedad y una declaración aceptable describiendo tales desastres naturales, documentados por un corredor de seguros, departamento de policía, o otra fuente oficial del Gobierno. A fin de obtener instrucciones para el llenado del formulario de reclamo, sírvase llamar al 1-888-222-8144.

SENCO PRODUCTS INC.

CINCINATI, OHIO 45244-1611 USA

GUIDE D'UTILISATION

COMPRESSEUR D'AIR À LUBRIFICATION PERMANENTE

Accuset

MODÈLE N°

PC2053-1

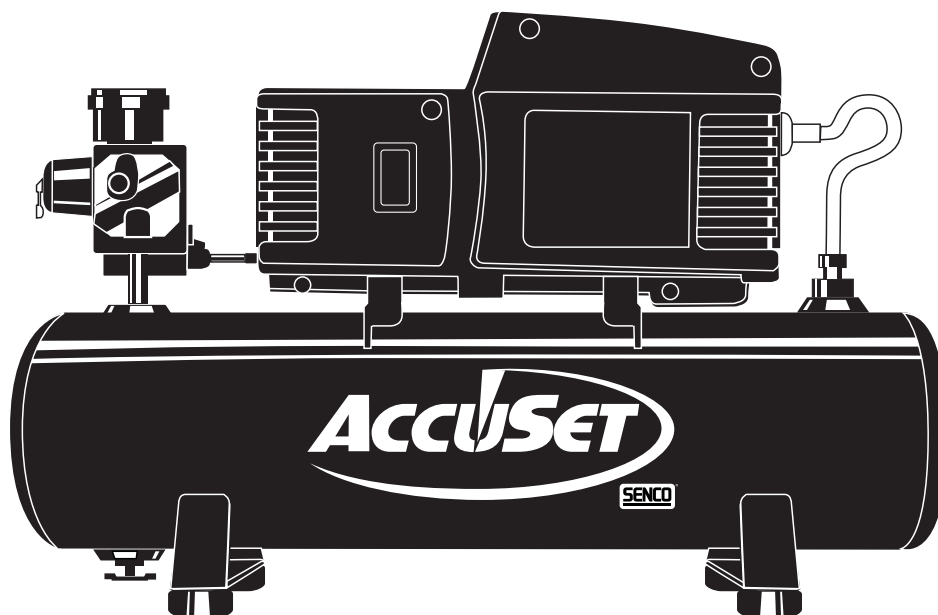

* Un disjoncteur est recommandé. N'utiliser qu'un fusible ou disjoncteur qui a la même valeur nominale que le circuit de dérivation du compresseur d'air.

TABLE DES MATIÈRES

MESURES DE SÉCURITÉ	2	Tension et protection du circuit	8
TABLEAU DE MISES EN GARDE	3-5	Rallonges	8
TABLEAU DES SPÉCIFICATIONS	6	Directives de mise à la masse	8
LEXIQUE	6	Commandes et régulateurs supplémentaires	8
FACTEUR D'UTILISATION	6	Procédures de mise en route	9
ENTREPOSAGE	6	PROCÉDURES D'EXPLOITATION	9
DESCRIPTION DU FONCTIONNEMENT DE L'APPAREIL	7	GUIDE DE DÉPANNAGE	10-11
PROCÉDURES D'INSTALLATION ET DE MISE EN ROUTE	8-9	LISTE DES PIÈCES DU COMPRESSEUR	12-15
Emplacement du compresseur d'air	8	GARANTIE	Couverture arrière

Ce guide contient des renseignements importants que vous devez bien saisir. Cette information porte sur **VOTRE SÉCURITÉ** et sur **LA PRÉVENTION DE PROBLÈMES D'ÉQUIPEMENT**. Afin de vous aider à identifier cette information, nous avons utilisé des signes de danger plus bas. Veuillez lire attentivement ce guide en portant une attention particulière à ces sections. **CONSERVEZ CES DÉFINITIONS/INSTRUCTIONS.**

DANGER

DANGER : Indique un danger imminent qui, s'il n'est pas évité, causera de graves blessures ou la mort.

MISE EN GARDE

MISE EN GARDE : Indique la possibilité d'un danger qui, s'il n'est pas évité peut causer des blessures mineures ou moyennes.

AVERTISSEMENT

AVERTISSEMENT : Indique la possibilité d'un danger qui, s'il n'est pas évité, pourrait causer de graves blessures ou la mort.

MISE EN GARDE

MISE EN GARDE (sans le symbole d'attention) : Indique la possibilité d'un danger qui, s'il n'est pas évité, peut causer des dommages à la propriété.

MESURES DE SÉCURITÉ IMPORTANTES



CONSERVER CES DIRECTIVES



AVERTISSEMENT

UN EMPLOI OU UN ENTRETIEN NON APPROPRIÉS DE CE PRODUIT PEUT CAUSER DES BLESSURES GRAVES ET DES DOMMAGES À LA PROPRIÉTÉ. LIRE ATTENTIVEMENT TOUS LES AVERTISSEMENTS ET LES DIRECTIVES D'UTILISATION AVANT D'UTILISER CET APPAREIL.

DANGER

RISQUE D'EXPLOSION OU D'INCENDIE



RISQUE	PRÉVENTION
<p>LES ÉTINCELLES QUI PROVIENNENT DES CONTACTS ÉLECTRIQUES DU MOTEUR ET DU MANOSTAT SONT CONSIDÉRÉES NORMALES.</p> <p>SIDESÉTINCELLESÉLECTRIQUESDU COMPRESSEUR ENTRENT EN CONTACT AVEC DES VAPEURS INFLAMMABLES, ELLES PEUVENT S'ENFLAMMER, PROVOQUANT UN INCENDIE OU UNE EXPLOSION.</p> <p>TOUTE OBSTRUCTION DES ORIFICES D'AÉRATION DU COMPRESSEUR ENTRAÎNERA UNE SURCHAUFFE DANGEREUSE ET RISQUE DE CAUSER UN INCENDIE.</p> <p>SI CET APPAREIL FONCTIONNE SANS SUPERVISION, CELA RISQUE DE CAUSER DES BLESSURES GRAVES OU DES DOMMAGES À LA PROPRIÉTÉ.</p>	<p>TOUJOURS UTILISER LE COMPRESSEUR DANS UN ENDROIT BIEN AÉRÉ, LOIN DE TOUTE MATIÈRE COMBUSTIBLE ET DES VAPEURS D'ESSENCE OU DE SOLVANTS.</p> <p>SI DES MATIÈRES INFLAMMABLES DOIVENT ÊTRE VAPORISÉES, SITUER LE COMPRESSEUR À UNE DISTANCE D'AU MOINS 20 PIEDS DE LA ZONE DE VAPORISATION. IL PEUT S'AVÉRER NÉCESSAIRE D'UTILISER UN BOYAU SUPPLÉMENTAIRE.</p> <p>ENTREPOSER LES MATIÈRES INFLAMMABLES DANS UN ENDROIT SÉCURITAIRE, LOIN DU COMPRESSEUR.</p> <p>NE JAMAIS PLACER DES OBJETS CONTRE OU SUR LE COMPRESSEUR. UTILISER LE COMPRESSEUR DANS UN ENDROIT OUVERT, À AU MOINS 12 POUÇES (30 cm) DE TOUT MUR OU OBSTRUCTION QUI RÉDUIT LE DÉBIT D'AIR FRAIS VERS LES ORIFICES D'AÉRATION.</p> <p>UTILISER LE COMPRESSEUR DANS UN ENDROIT PROPRE. NE PAS UTILISER L'APPAREIL À L'INTÉRIEUR OU DANS UN ENDROIT CLOS.</p> <p>TOUJOURS RESTER À PROXIMITÉ DE L'APPAREIL LORSQU'IL EST EN FONCTION.</p>

RISQUE D'ÉCLATEMENT



RÉSERVOIR D'AIR : LES CONDITIONS SUIVANTES PEUVENT AFFAIBLIR LES PAROIS DU RÉSERVOIR ET PROVOQUER UNE EXPLOSION VIOLENTE DU RÉSERVOIR QUI RISQUE DE CAUSER DES DOMMAGES À LA PROPRIÉTÉ OU DES BLESSURES GRAVES.

RISQUE	PRÉVENTION
<ol style="list-style-type: none">LE DÉFAUT DE VIDANGER DE FAÇON APPROPRIÉE L'EAU CONDENSÉE DANS LE RÉSERVOIR RISQUE DE CAUSER LA ROUILLE ET L'AMINCISSEMENT DES PAROIS EN ACIER DU RÉSERVOIR.DES MODIFICATIONS OU TENTATIVES DE RÉPARATION FAITES SUR LE RÉSERVOIR.DES MODIFICATIONS NON AUTORISÉES APPORTÉES À LA SOUPAPE DE DÉCHARGE, À LA SOUPAPE DE SÛRETÉ OU À TOUTE AUTRE COMPOSANTE QUI CONTRÔLE LA PRESSION DU RÉSERVOIR.DES VIBRATIONS EXCESSIVES PEUVENT AFFAIBLIR LE RÉSERVOIR ET CAUSER UNE RUPTURE OU UNE EXPLOSION. DES VIBRATIONS EXCESSIVES SERONT PRODUITES SI LE COMPRESSEUR N'EST PAS FIXÉ DE FAÇON APPROPRIÉE. <p>FIXATIONS ET ACCESSOIRES : LE FAIT D'EXCÉDER LA PRESSION NOMINALE DES OUTILS PNEUMATIQUES, PISTOLETS PULVÉRISATEURS, ACCESSOIRES PNEUMATIQUES, PNEUS ET AUTRES OBJETS GONFLABLES RISQUE DE PROVOQUER L'EXPLOSION DE CES DERNIERS ET LA PROJECTION DE PIÈCES, CE QUI RISQUE DE CAUSER DE GRAVES BLESSURES.</p>	<p>PURGER LE RÉSERVOIR QUOTIDIENNEMENT OU APRÈS CHAQUE UTILISATION. SI LE RÉSERVOIR ACCUSE UNE FUITE, LE REMPLACER IMMÉDIATEMENT PAR UN NOUVEAU RÉSERVOIR OU REMPLACER LE COMPRESSEUR AU COMPLET.</p> <p>NE JAMAIS PERFORER AVEC UNE PERCEUSE, SOUDER OU FAIRE UNE MODIFICATION QUELCONQUE AU RÉSERVOIR OU À SES ACCESSOIRES.</p> <p>LE RÉSERVOIR EST CONÇU POUR SUBIR DES PRESSIONS DE SERVICE PARTICULIÈRES. NE JAMAIS EFFECTUER DES RÉGLAGES NI SUBSTITUER DES PIÈCES POUR MODIFIER LES PRESSIONS DE SERVICE ÉTABLIES À L'USINE.</p> <p>POUR LE CONTRÔLE ESSENTIEL DE LA PRESSION D'AIR, IL FAUT POSER UN RÉGULATEUR DE PRESSION ET UN MANOMÈTRE À LA SORTIE D'AIR DU COMPRESSEUR. SUIVRE LES RECOMMANDATIONS DU FABRICANT DE L'ÉQUIPEMENT ET NE JAMAIS EXCÉDER LA VALEUR NOMINALE DE PRESSION SPÉCIFIÉE DES ACCESSOIRES. NE JAMAIS UTILISER LE COMPRESSEUR POUR GONFLER DES OBJETS À FAIBLE PRESSION, TELS QUE LES JOUETS D'ENFANT, LES BALLONS DE FOOTBALL OU DE BASKET-BALL, ETC.</p>

DANGER

RISQUE DE PROJECTION D'OBJETS



RISQUE	PRÉVENTION
<p>LE JET D'AIR COMPRIMÉ PEUT CAUSER DES LÉSIONS AUX TISSUS DE LA PEAU EXPOSÉE ET PEUT PROJETER DE LA SALETÉ, DES COPEAUX, DES PARTICULES LIBRES ET DE PETITS OBJETS À HAUTE VITESSE, CE QUI RISQUE DE CAUSER DES DOMMAGES À LA PROPRIÉTÉ OU DES BLESSURES.</p>	<p>PORTER TOUJOURS DES LUNETTES DE PROTECTION HOMOLOGUÉES ANSI Z87.1 AVEC DES ÉCRANS LATÉRAUX LORS DE L'UTILISATION DU COMPRESSEUR.</p> <p>NE JAMAIS DIRIGER LA BUSE OU LE PULVÉRISATEUR VERS SOI, VERS D'AUTRES PERSONNES OU VERS DES ANIMAUX.</p> <p>TOUJOURS METTRE LE COMPRESSEUR HORS FONCTION ET PURGER LA PRESSION DU BOYAU D'AIR ET DU RÉSERVOIR AVANT D'ENTAMER L'ENTRETIEN OU D'ATTACHER DES OUTILS OU ACCESSOIRES.</p>



RISQUE	PRÉVENTION
<p>L'AIR COMPRIMÉ DE VOTRE COMPRESSEUR D'AIR N'EST PAS SÉCURITAIRE POUR L'INHALATION. LE JET D'AIR PEUT CONTENIR DU MONOXYDE DE CARBONE, DES VAPEURS TOXIQUES OU DES PARTICULES SOLIDES DU RÉSERVOIR.</p> <p>LES MATIÈRES VAPORISÉES TELLES QUE LA PEINTURE, LES SOLVANTS DE PEINTURE, LES DÉCAPANTS, LES INSECTICIDES ET LES HERBICIDES CONTIENNENT DES VAPEURS NOCIVES ET TOXIQUES.</p>	<p>TOUJOURS UTILISER LE COMPRESSEUR D'AIR À L'EXTÉRIEUR, DANS UN ENDROIT PROPRE ET BIEN AÉRÉ. ÉVITER DES ENDROITS CLOS TELS QUE GARAGES, SOUS-SOLS ET HANGARS D'ENTREPOSAGE QUI NE SONT PAS DOTÉS DE SYSTÈMES D'ÉCHANGE D'AIR. GARDER LES ENFANTS, LES ANIMAUX DOMESTIQUES ET AUTRES, LOIN DE LA ZONE DE TRAVAIL.</p> <p>NE JAMAIS INHALER L'AIR ÉMIS PAR LE COMPRESSEUR, QUE CE SOIT DIRECTEMENT OU AU MOYEN D'UN DISPOSITIF RESPIRATEUR BRANCHÉ AU COMPRESSEUR.</p> <p>TRAVAILLER DANS UN ENDROIT OÙ IL Y A UNE BONNE VENTILATION TRANSVERSALE. BIEN LIRE ET RESPECTER LES DIRECTIVES DE SÉCURITÉ INDICÉES SUR L'ÉTIQUETTE OU LA FICHE SIGNALÉTIQUE DE LA MATIÈRE QUI EST VAPORISÉE. PORTER UN RESPIRATEUR HOMOLOGUÉ PAR LE NIOSH/MSHA ET CONÇU POUR L'APPLICATION EN QUESTION.</p>

RISQUE DE CHOC ÉLECTRIQUE



RISQUE	PRÉVENTION
<p>VOTRE COMPRESSEUR D'AIR EST ALIMENTÉ PAR ÉLECTRICITÉ. COMME AVEC TOUS LES APPAREILS ÉLECTRIQUES, SI L'APPAREIL N'EST PAS UTILISÉ DE FAÇON APPROPRIÉE, IL PEUT CAUSER DES CHOC ÉLECTRIQUES.</p> <p>TOUTE RÉPARATION EFFECTUÉE PAR UNE PERSONNE NON QUALIFIÉE PEUT ENTRAÎNER DES BLESSURES GRAVES OU LA MORT PAR ÉLECTROCUTION.</p> <p>MISE À LA TERRE : LE DÉFAUT D'ÉTABLIR UNE MISE À LA TERRE APPROPRIÉE POUR CET APPAREIL PEUT ENTRAÎNER DES BLESSURES GRAVES OU LA MORT PAR ÉLECTROCUTION. VOIR LES DIRECTIVES DE MISE À LA TERRE.</p>	<p>NE JAMAIS FAIRE FONCTIONNER LE COMPRESSEUR À L'EXTÉRIEUR LORSQU'IL PLEUT OU DANS DES CONDITIONS HUMIDES.</p> <p>NE JAMAIS FAIRE FONCTIONNER LE COMPRESSEUR SANS LES COUVERCLES OU LORSQUE CEUX-CI SONT ENDOMMAGÉS.</p> <p>TOUT CÂBLAGE ÉLECTRIQUE OU TOUTE RÉPARATION REQUIS SUR CET APPAREIL DEVRAIT ÊTRE EFFECTUÉ PAR LE PERSONNEL D'UN CENTRE DE SERVICE APRÈS-VENTE AUTORISÉ, CONFORMÉMENT AUX CODES ÉLECTRIQUES NATIONAUX ET LOCAUX.</p> <p>S'ASSURER QUE LE CIRCUIT ÉLECTRIQUE ALIMENTANT LE COMPRESSEUR FOURNIT UNE MISE À LA TERRE ÉLECTRIQUE APPROPRIÉE, UNE TENSION APPROPRIÉE ET UNE PROTECTION ADÉQUATE PAR FUSIBLES.</p>

DANGER

RISQUE RELIÉ AUX PIÈCES MOBILES

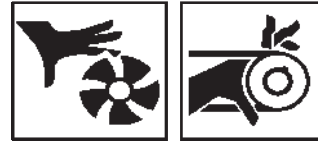

RISQUE	PRÉVENTION
<p>LES PIÈCES MOBILES TELLES QUE LA POULIE, LE VOLANT-MOTEUR ET LA COURROIE PEUVENT ENTRAÎNER DES BLESSURES GRAVES SI ELLES ENTRENT EN CONTACT AVEC UNE PARTIE DU CORPS OU DES VÊTEMENTS.</p> <p>EN TENTANT DE FAIRE FONCTIONNER LE COMPRESSEUR AVEC DES PIÈCES MANQUANTES OU ENDOMMAGÉES, OU DE RÉPARER LE COMPRESSEUR SANS LES GARDES DE PROTECTION, ON S'EXPOSE AUX PIÈCES MOBILES, CE QUI PEUT ENTRAÎNER DES BLESSURES GRAVES.</p>	<p>NE JAMAIS FAIRE FONCTIONNER LE COMPRESSEUR SANS LES GARDES OU LES COUVERCLES OU LORSQUE CEUX-CI SONT ENDOMMAGÉS.</p> <p>TOUTE RÉPARATION REQUISE SUR CET APPAREIL DEVRAIT ÊTRE EFFECTUÉE PAR LE PERSONNEL D'UN CENTRE DE SERVICE APRÈS-VENTE AUTORISÉ.</p>



RISQUE	PRÉVENTION
<p>LE FAIT DE TOUCHER AUX SURFACES DE MÉTAL EXPOSÉES TELLES QUE LA TÊTE DU COMPRESSEUR OU LES TUBES DE SORTIE PEUT CAUSER DE GRAVES BRÛLURES À LA PEAU.</p> <p>LA TÊTE DU COMPRESSEUR ET LES TUBES DEVIENNENT TRÈS CHAUDS LORS DU FONCTIONNEMENT.</p>	<p>NE JAMAIS TOUCHER AUX PIÈCES DE MÉTAL EXPOSÉES DU MOTEUR OU DU COMPRESSEUR DURANT OU IMMÉDIATEMENT APRÈS LE FONCTIONNEMENT. LE MOTEUR ET LE COMPRESSEUR DE MEURENT CHAUDS PENDANT PLUSIEURS MINUTES APRÈS LEUR FONCTIONNEMENT.</p> <p>NE PAS TENTER D'ATTEINDRE LES COMPOSANTES DERRIÈRE LES GARDES DE PROTECTION ET NE PAS EFFECTUER DE L'ENTRETIEN AVANT D'AVOIR LAISSÉ REFROIDIR L'APPAREIL.</p>



RISQUE	PRÉVENTION
<p>UN COMPRESSEUR PORTATIF PEUT TOMBER D'UNE TABLE, D'UN ÉTABLI OU D'UN TOIT. L'IMPACT PEUT CAUSER DES DOMMAGES AU COMPRESSEUR ET DES BLESSURES CORPORELLES OU LA MORT DE L'UTILISATEUR.</p>	<p>TOUJOURS S'ASSURER DE LA STABILITÉ DU COMPRESSEUR AVANT DE LE FAIRE FONCTIONNER AFIN DE PRÉVENIR TOUT MOUVEMENT ACCIDENTEL DE L'APPAREIL. NE JAMAIS UTILISER UN COMPRESSEUR SUR UN TOIT OU DANS UNE POSITION ÉLEVÉE; UTILISER PLUTÔT UN BOYAUD D'AIR SUPPLÉMENTAIRE POUR ATTEINDRE LES ENDROITS ÉLEVÉS.</p>

RISQUE DE DOMMAGES À LA PROPRIÉTÉ PENDANT LE TRANSPORT DU COMPRESSEUR (incendie, inhalation, dommages aux surfaces du véhicule)



RISQUE	PRÉVENTION
<p>DES FUITES OU DES DÉVERSEMENTS D'HUILE PEUVENT SE PRODUIRE ET ENTRAÎNER DES RISQUES D'INCENDIE, OU DES PROBLÈMES AUX VOIES RESPIRATOIRES, DES BLESSURES GRAVES OU LA MORT. DES FUITES D'HUILE ENDOMMAGENT LES TAPIS, LA PEINTURE ET TOUTE AUTRE SURFACE DES VÉHICULES OU DES REMORQUES.</p>	<p>TOUJOURS PLACER LE COMPRESSEUR SUR UN TAPIS DE PROTECTION POUR ÉVITER L'ENDOMMAGEMENT DU VÉHICULE PAR DES FUITES. RETIRER LE COMPRESSEUR DU VÉHICULE IMMÉDIATEMENT À L'ARRIVÉE.</p>

SPÉCIFICATIONS

Modele N°.	PC2053-1
Puissance en c.-v.	2
pi ³ /min standard à 40 lb/po ²	3.6
pi ³ /min standard à 90 lb/po ²	2.5
Enclenchement	100 lb/po ²
Coupe-circuit	125 lb/po ²
Tension-phase simple	120/60/1
Exigence de circuit minimale	15 amp
* Genre de fusible	Fusible á retardement
Intensité à pression max.	10,0 (actuel)
Dimension du réservoir	2.5 gallon

LEXIQUE

SCFM ou **CFM** : pi³/min. standard. Une unité de mesure de libération d'air.

PSIG ou **PSI** : (jauge) lb/po²

PRESSION D'ENCLenchement :

Lorsque le moteur est en arrêt, la pression du réservoir d'air s'abaisse tandis que vous continuez d'utiliser votre accessoire. Quand la pression du réservoir baisse à environ 100 lb/po², le moteur se remet en marche automatiquement. La basse pression à laquelle le moteur

se remet automatiquement en marche s'appelle la "pression d'enclenchement".

LA PRESSION DE COUPE-CIRCUIT :

Lorsque vous mettez votre compresseur d'air en marche et qu'il commence à fonctionner, la pression d'air dans le réservoir commence à s'accumuler, jusqu'à 125 lb/po² approximativement avant que le moteur ne s'arrête automatiquement. La haute pression à laquelle le moteur s'arrête s'appelle "la pression de coupe-circuit".

CYCLE OPÉRATOIRE

Une durée de vie utile optimale du compresseur d'air peut être atteinte en faisant fonctionner l'appareil à 50 % ou moins de son facteur d'utilisation.

Un facteur d'utilisation de 50 % est considéré comme étant 30 minutes de "durée de fonctionnement" au cours d'une période de 1 heure.

Si l'appareil devait fonctionner à un facteur d'utilisation supérieur à 50 %, le compresseur est trop petit pour les exigences de l'emploi et un fonctionnement continu au-delà du facteur d'utilisation de 50 % peut constituer une mauvaise utilisation du produit.

MISE-EN-GARDE

Ce compresseur d'air a été spécifiquement conçu pour travaux de finition de construction de moindre envergure. Son utilisation pour toutes autres applications exigeant un niveau de rendement supérieur ou des cycles d'utilisation prolongés risque de causer des pannes prématurées.

ENTREPOSAGE

Une fois que vous avez fini d'utiliser le compresseur.

1. Réglez l'interrupteur marche-arrêt à arrêt et débranchez.
2. Libérez toute la pression de la tête du compresseur d'air et de la conduite d'air en ouvrant le régulateur.
3. Protégez le cordon électrique et la conduite d'air contre tout dommage en les enroulant lâchement autour du compresseur.
4. Entrez le compresseur d'air dans un endroit propre et sec.

DESCRIPTION DU FONCTIONNEMENT DE L'APPAREIL

Pompe du compresseur d'air (Compris dans l'ensemble de compresseur) : Pour comprimer l'air, le piston se déplace de haut en bas dans le cylindre. A la descente, l'air est tiré dans les soupapes d'admission d'air. Les soupapes d'échappement demeurent fermées. A la montée du piston, l'air est comprimé. Les soupapes d'admission d'air se ferment et l'air comprimé est poussé vers les soupapes d'échappement, à travers les canalisations de sortie, la soupape de retenue et dans le réservoir d'air. L'air d'exploitation n'est pas disponible avant que le compresseur n'ait élevé la pression du réservoir d'air au-dessus de la pression requise à la sortie d'air.

Système de refroidissement (Compris dans l'ensemble de compresseur) : Le compresseur comprend un système de refroidissement à la fine pointe de la technologie. Un ventilateur est incorporé au coeur même de ce système de refroidissement. Il est parfaitement normal que ce ventilateur souffle une grande quantité d'air à travers les événements. Vous savez que le système de refroidissement fonctionne lorsqu'il y a expulsion d'air.

Filtre d'admission d'air (Compris dans l'ensemble de compresseur) : L'appareil ne requiert aucun filtre à air étant donné le concept unique du système d'appel d'air.

Clapet de non retour (Pas illustré) : Lorsque le compresseur d'air fonctionne, un clapet de non retour "s'ouvre", permettant à l'air de s'introduire dans le réservoir. Lorsque le compresseur atteint la pression de déclenchement, le clapet de non retour se "ferme", permettant à l'air pressurisé de demeurer à l'intérieur du réservoir.

Manostat : Le manostat fait démarrer automatiquement le moteur lorsque la pression d'air dans le réservoir s'abaisse sous la "pression d'enclenchement" établie

par la manufacture. Il coupe le moteur lorsque la pression d'air du réservoir atteint la "pression de coupe-circuit" établie par la manufacture.

Régulateur : La pression d'air provenant du réservoir d'air est contrôlée par un régulateur. Tournez le bouton du régulateur dans le sens des aiguilles d'une montre pour augmenter la pression et dans le sens contraire des aiguilles d'une montre, pour réduire la pression. Pour éviter des rajustements mineurs après avoir fait un changement dans le réglage de la pression, toujours approcher la pression voulue à partir d'une pression plus faible. Au moment d'établir un réglage élevé à un réglage inférieur, il faut d'abord réduire à une pression moindre que la pression voulue puis augmenter pour ramener à la pression voulue. Selon les exigences d'air de chaque accessoire particulier, le réglage de la pression d'air à la sortie peut nécessiter un ajustement lors de l'utilisation d'un accessoire.

Manomètre de sortie : Le manomètre de sortie indique la pression d'air disponible à la sortie du régulateur. Cette pression est contrôlée par le régulateur et est toujours égale ou inférieure à la pression du réservoir. Voir les Procédures d'utilisation.

Manomètre du réservoir : Le manomètre du réservoir indique la réserve de pression d'air dans le réservoir.

Robinet de purge (Pas illustré) : Le robinet de purge est situé à la base du réservoir d'air et est utilisé pour vidanger la condensation à la fin de chaque utilisation.

Interrupteur marche-arrêt : Mettre en position de marche pour fournir une puissance automatique au manostat et en position d'arrêt, pour couper la puissance à la fin de chaque utilisation.

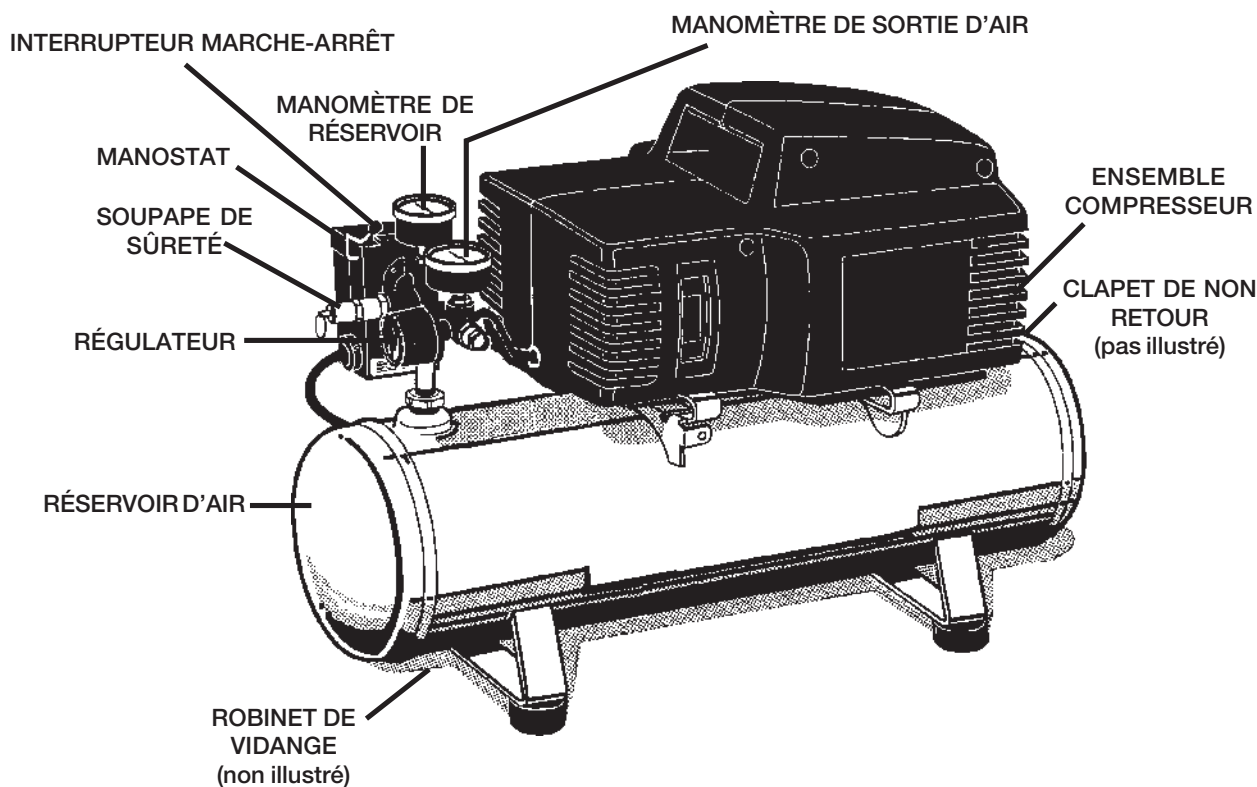

PROCÉDURES D'INSTALLATION ET DE MISE EN ROUTE

Emplacement du compresseur d'air

Quand vous recevez votre compresseur, il est complètement assemblé et prêt à utiliser. Utilisez votre compresseur dans un endroit sec, propre, frais et bien ventilé. La pompe et le boîtier du compresseur d'air sont conçus pour permettre un refroidissement adéquat. Nettoyez ou soufflez la poussière ou la saleté qui s'accumule sur le compresseur d'air. Un compresseur d'air propre fonctionne en chauffant moins et donne un service de plus longue durée. Les ouvertures de ventilation sur le compresseur d'air sont nécessaires pour maintenir une température d'exploitation adéquate. Ne placez pas de chiffons ni d'autres contenants sur ou à proximité de ces ouvertures.

Tension et protection de circuit

Voir le tableau des spécifications à la page 5.

Rallonges

Utilisez une conduite d'air supplémentaire au lieu d'une rallonge pour éviter une baisse de tension ou une perte de puissance du moteur. Un cordon de valeur nominale inférieure à celle requise risque de causer une chute de tension, d'où perte de puissance et surchauffe.

Si une rallonge devait être utilisée, assurez-vous :

- d'utiliser une rallonge à trois fils qui comprend une fiche à trois dérivations avec mise à la terre et une prise avec mise à la terre qui accepte la fiche du compresseur.
- qu'elle est en bon état.
- qu'elle n'excède pas 50 pi.
- qu'elle est de calibre 14 AWG ou plus (jauge américaine de fils). La grosseur du fil augmente plus le numéro de jauge est petit. 12 AWG, 10 AWG et 8 AWG peuvent également être utilisés. **N'UTILISEZ PAS UN CALIBRE DE 16 OU DE 18 AWG.**

DIRECTIVES DE MISE À LA TERRE

⚠ AVERTISSEMENT

RISQUE DE CHOCS ÉLECTRIQUES DANS LE CAS D'UN COURT-CIRCUIT. LA MISE À LA TERRE RÉDUIT LES RISQUES DE CHOCS EN FOURNISSANT UN FIL D'ÉCHAPPEMENT AU COURANT ÉLECTRIQUE. CE COMPRESSEUR D'AIR DOIT ÊTRE ADÉQUATEMENT MIS À LA TERRE.

Ce compresseur d'air est muni d'un cordon comprenant un fil de mise à la terre et d'une fiche appropriée de mise à la terre. La fiche doit être utilisée avec une prise de courant qui a été installée et mise à la terre selon les réglementations et codes municipaux. La prise doit avoir la même configuration que la fiche. Voir schéma. **N'UTILISEZ PAS D'ADAPTATEUR.**

Vérifiez le cordon et la fiche avant chaque utilisation. Ne les utilisez pas s'il y a des signes de dommages.

⚠ DANGER

UNE MISE À LA TERRE INAPPROPRIÉE PEUT ENTRAÎNER DES CHOCS ÉLECTRIQUES.

Ne modifiez pas la fiche qui est fournie. Si elle ne s'insère pas dans la prise disponible, une prise appropriée doit être installée par un électricien qualifié.

Lors du remplacement ou de la réparation du cordon ou de la fiche, le fil de terre doit être tenu séparé des fils porteurs d'électricité. Ne branchez jamais le fil de terre à une simple prise à deux lames. Le fil de terre est recouvert d'un isolant dont la surface externe est verte - avec ou sans rayures jaunes.

Si vous ne saisissez pas parfaitement ces directives sur la mise à la terre, ou en cas de doute sur la façon dont le compresseur est mis à la terre, faites vérifier l'installation par un électricien qualifié.

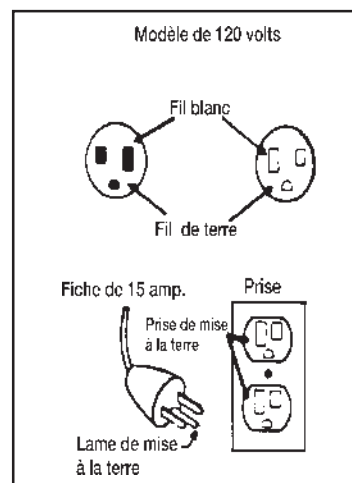

Régulateurs et contrôles supplémentaires.

Étant donné que la pression du réservoir d'air est normalement plus élevée que celle qui est requise, un régulateur séparé est habituellement utilisé pour contrôler la pression d'air avant tout dispositif à commande pneumatique distinct.

Des transformateurs à air distincts, qui combinent les fonctions de régularisation d'air, d'humidité et d'enlèvement de la saleté, doivent être utilisés lorsque applicable.

REMARQUE

Il est courant que le réservoir d'air contienne un peu d'eau en raison des mises à l'essai effectuées en usine.

PROCÉDURES D'INSTALLATION ET DE MISE EN ROUTE

PROCÉDURES DE MISE EN ROUTE



Il y a risque de graves dommages si les directives de mise en route suivantes ne sont pas étroitement suivies.

Les procédures suivantes sont requises :

1. Avant de mettre le compresseur d'air en fonction.
2. Lors du remplacement de la soupape de retenue.
 - a. Mettre le levier du manostat en position d'arrêt (OFF).
 - b. Branchez le cordon électrique dans la prise de circuit dérivé appropriée.
- c. Tournez le robinet de vidange dans le sens des aiguilles d'une montre en l'ouvrant complètement, pour prévenir l'accumulation de pression d'air dans le réservoir.
- d. Mettez le levier du manostat en position de mise en marche/automatique. Le compresseur se met alors en marche.
- e. Faites fonctionner le compresseur pendant 15 minutes. Assurez-vous que le robinet est ouvert et qu'il y a peu d'accumulation de pression dans le réservoir.
- f. Après 15 minutes, fermez le robinet en le tournant complètement dans le sens contraire des aiguilles d'une montre. Le collecteur d'air se remplit jusqu'à la pression de coupe-circuit puis le moteur s'arrête. Le compresseur est maintenant prêt à être utilisé.

PROCÉDURES D'UTILISATION

1. Avant de fixer la conduite d'air ou les accessoires, assurez-vous que le levier d'arrêt/automatique est réglé en position d'arrêt et que le régulateur d'air, ou soupape d'arrêt, est fermé.
2. Fixez la conduite et les accessoires.



UNE TROP FORTE PRESSION CAUSE UN RISQUE DANGEREUX D'ÉCLATEMENT. VÉRIFIEZ LES SPÉCIFICATIONS DE PRESSION MAXIMALES DU FABRICANT POUR LES OUTILS ET ACCESSOIRES PNEUMATIQUES. LA PRESSION À LA SORTIE DU RÉGULATEUR NE DOIT JAMAIS EXCÉDER LA VALEUR NOMINALE MAXIMALE DE PRESSION. SUR LES MODÈLES N'AYANT QU'UNE SOUPAPE D'ARRÊT, VOUS DEVEZ INSTALLER UN RÉGULATEUR AVANT D'UTILISER LES ACCESSOIRES SPÉCIFIÉS À MOINS DE 125 LB/PO².

3. Mettez le levier d'arrêt/auto à AUTO et laissez la pression du réservoir s'accumuler. Le moteur s'arrête lorsque la pression dans le réservoir atteint la pression de coupe-circuit.
4. Ouvrez le régulateur en tournant le bouton dans le sens des aiguilles d'une montre. Ajustez le régulateur au réglage de pression approprié. Le compresseur est prêt à être utilisé.
5. Faites toujours fonctionner le compresseur dans un endroit bien ventilé, libre de vapeurs d'essence ou d'autres solvants. Ne faites pas marcher le compresseur près d'un endroit où il y a vaporisation de peinture.

Une fois que vous avez terminé :

6. Placez le levier d'arrêt/auto en position d'arrêt.
7. Tournez le bouton du régulateur dans le sens contraire des aiguilles d'une montre et réglez la pression de sortie à zéro.
8. Enlevez l'outil ou l'accessoire pneumatique.
9. Ouvrez le régulateur et laissez l'air se vider lentement du réservoir. Fermez le régulateur une fois que la pression du réservoir est approximativement à 20 lb/pi².
10. Vidangez l'eau du réservoir d'air en ouvrant le robinet de purge situé sous le réservoir.



UNE CONDENSATION D'EAU SE FORME DANS LE RÉSERVOIR D'AIR. SI ELLE N'EST PAS VIDANGÉE, L'EAU CORRODE ET AFFAIBLIT LE RÉSERVOIR D'AIR CAUSANT UN RISQUE DE RUPTURE DU RÉSERVOIR D'AIR.

REMARQUE

Si le bouchon du robinet de purge est bloqué, libérez toute pression d'air. Puis, enlevez le robinet, nettoyez-le et réinstallez-le.

11. Une fois que l'eau a été vidangée, fermez le bouchon de vidange ou le robinet de purge. Le compresseur d'air peut maintenant être entreposé.

GUIDE DE DÉPANNAGE

⚠ AVERTISSEMENT

DES RÉPARATIONS PEUVENT EXPOSER LES SOURCES DE TENSION, LES PIÈCES MOBILES OU LES SOURCES D'AIR COMPRIMÉ. RISQUE DE BLESSURES. AVANT D'ENTAMER TOUTE RÉPARATION, DÉBRANCHEZ LE COMPRESSEUR ET VIDangez LA PRESSION DU RÉSERVOIR D'AIR.

PROBLEME	CAUSE	CORRECTION
Trop forte pression - la soupape de sûreté se soulève.	Le manostat ne coupe pas le moteur quand le compresseur atteint la pression de coupe-circuit. Le coupe-circuit du manostat est trop élevé.	Mettez le levier du manostat en position d'arrêt. Si l'appareil ne s'arrête pas et que les contacts électriques sont soudés ensemble, remplacez le manostat. Si les contacts sont bons, vérifiez si le pointeau situé à la base de la soupape de sûreté est bloqué. S'il ne bouge pas librement, remplacez la soupape. Retournez l'appareil à un détaillant autorisé pour vérification et ajustement ou remplacez le manostat.
Fuite d'air aux raccords.	Les raccords des conduites ne sont pas assez serrés.	Reserrez les raccords où vous pouvez entendre l'air s'échapper. Vérifiez les raccords à l'aide d'une solution savonneuse. ÉVITEZ DE TROP SERRER.
Fuite d'air à proximité ou à l'intérieur de la soupape de retenue.	Soupape de retenue défectueuse ou souillée.	Une soupape de retenue défectueuse cause une fuite d'air constante à la soupape de sûreté lorsqu'il y a pression dans le réservoir et que le compresseur est éteint. Enlevez et nettoyez ou remplacez la soupape de retenue. NE SERREZ PAS TROP.
Fuite d'air au levier de la soupape de sûreté.	Levier de la soupape de sûreté défectueux. Soupape de retenue défectueuse.	Enlevez et remplacez la soupape de sûreté. Une défectuosité dans la soupape de sûreté cause une fuite d'air constante à la soupape lorsqu'il y a pression dans le réservoir et que le compresseur est coupé. Enlevez et nettoyez ou remplacez la soupape de sûreté. NE SERREZ PAS TROP.
Fuite d'air dans le réservoir d'air ou aux soudures du réservoir d'air.	Réservoir d'air défectueux.	Le réservoir d'air doit être remplacé. Ne réparez pas la fuite. ⚠ AVERTISSEMENT NE PERCEZ PAS, NE SOUDEZ PAS NI AUTREMENT NE MODIFIEZ LE RÉSERVOIR D'AIR SINON LE RÉSERVOIR S'AFFAIBLIT ET IL Y A RISQUE DE RUPTURE OU D'EXPLOSION.
La lecture de pression sur le manostat baisse lorsqu'un accessoire est ajouté.	Il est normal qu'il y ait une certaine baisse de pression.	Si la baisse de pression est excessive lorsque l'accessoire est utilisé, ajustez le régulateur en suivant les directives en page 8. REMARQUE : Réglez la pression dans les conditions d'écoulement (pendant que l'accessoire est utilisé).
Fuite d'air à la soupape de sûreté.	Défectuosité possible de la soupape de sûreté.	Faites fonctionner la soupape de sûreté manuellement en tirant sur l'anneau. Si la soupape accuse toujours une fuite, remplacez-la.

GUIDE DE DÉPANNAGE

PROBLEME	CAUSE	CORRECTION
Cognements.	Soupape de retenue défectueuse.	Enlevez et nettoyez ou remplacez.
Le compresseur ne fournit pas assez d'air pour utiliser des accessoires.	Utilisation prolongée et excessive de l'air. Le compresseur n'est pas assez gros pour les exigences d'air. Conduite perforée. Soupape de retenue obstruée. Fuite d'air.	Réduire la quantité d'utilisation d'air. Vérifiez la demande d'air de l'accessoire. Si elle est plus élevée que le pi^3/min standard ou que la pression fournie par le compresseur d'air, vous avez besoin d'un plus gros compresseur. Vérifiez et remplacez si nécessaire. Enlevez et nettoyez ou remplacez. Reserrez les raccords. (Voir la section portant sur les fuites d'air dans le Guide de dépannage).
Le moteur ne tourne pas.	La pression du réservoir excède la pression d'enclenchement du manostat. Calibre du fil ou longueur de la rallonge inadéquats. La soupape de retenue demeure ouverte. Connexions électriques relâchées. Pièces du moteur internes vaporisées de peinture. Défectuosité possible du moteur. Fusible sauté, coupe-circuit déclenché. La soupape de sûreté du manostat n'a pas libéré la pression de la tête.	Le moteur démarre automatiquement lorsque la pression du réservoir baisse en-dessous de la pression d'enclenchement du manostat. Vérifiez si le calibre du fil et la longueur de la rallonge sont appropriés. Enlevez, nettoyez ou remplacez. Vérifiez la connexion des fils dans le manostat et la boîte de connexion. Faites vérifier par un Centre de service autorisé. Ne faites pas fonctionner le compresseur dans un endroit où il y a vaporisation de peinture. Voir l'avertissement sur les vapeurs inflammables. Faites vérifier par un Centre de service autorisé. 1. Vérifiez la boîte à fusibles et remplacez tout fusible sauté au besoin. Rétablir le disjoncteur. N'utilisez pas un disjoncteur ou un fusible d'une valeur nominale plus élevée pour votre circuit de dérivation particulier. 2. Vérifiez si le fusible est adéquat. Debe usar un fusible de acción retardada. 3. Vérifiez les conditions de faible tension et si la rallonge est adéquate. 4. Débranchez les autres appareils électriques du circuit ou faites fonctionner le compresseur sur son propre circuit. Vidangez la conduite en poussant le levier du manostat en position d'arrêt. Si la soupape ne s'ouvre pas, remplacez-la.
Fuite d'air continue au bouton du régulateur. Le régulateur ne coupe pas à la sortie d'air.	Pièces internes du régulateur souillées ou endommagées.	Remplacez le régulateur.

PIÈCES DISPONIBLES POUR CET APPAREIL

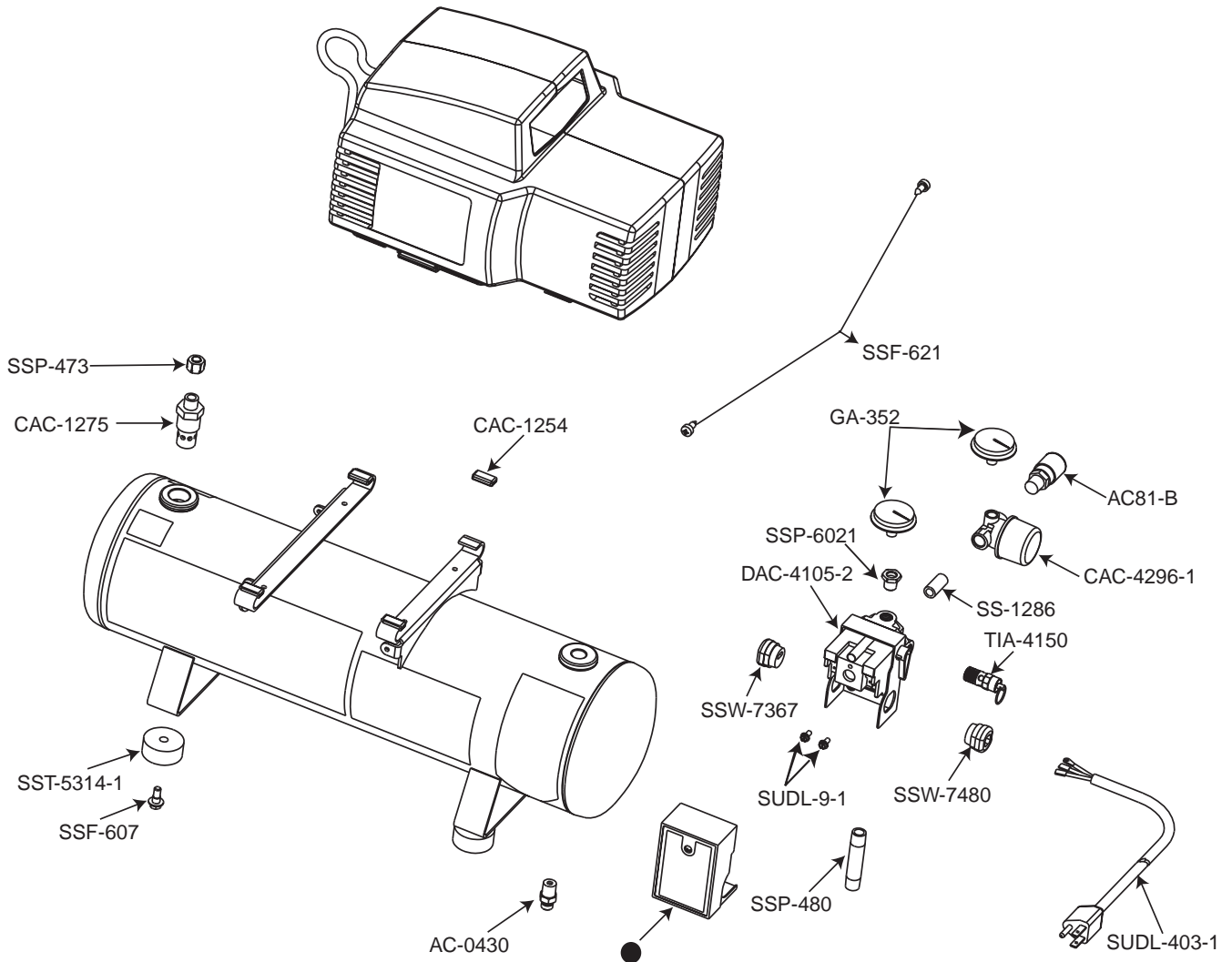

LISTE DES PIÈCES

PIÈCES N° :	DESCRIPTION
* SSF-607	Vis (4 utilisées)
* SST-5314-1	Isolateur (4 utilisées)
* SSF-621	Vis, ¼-14 x .624
DAC-4105-2	Ensemble du manostat
* CAC-1254	Isolant de la pompe (4 utilisées)
SSW-7480	Accouplement d'allégement de tension
CAC-1275	Soupape de sûreté
SSP-473	Ens. Écrou/manchon 3/8
●	Commander ensemble du manostat (DAC-4105-2)
SUDL-9-1	Vis, 8-32 x .375/.344 (2 utilisées)
SSP-480	Mammelon
SSW-7367	Accouplement d'allégement de tension
SUDL-403-1	Câblage
AC-0430	Robinet de vindage
TIA-4150	Soupape de sûreté
SS-1286	Mammelon, ¼-18 NPT
CAC-4296-1	Régulateur
AC81-B	Raccord d'accoupl rapide femelle
GA-352	Manomètre (2 utilisées)
SSP-6021	Réducteur

PIÈCES DISPONIBLES POUR CET APPAREIL

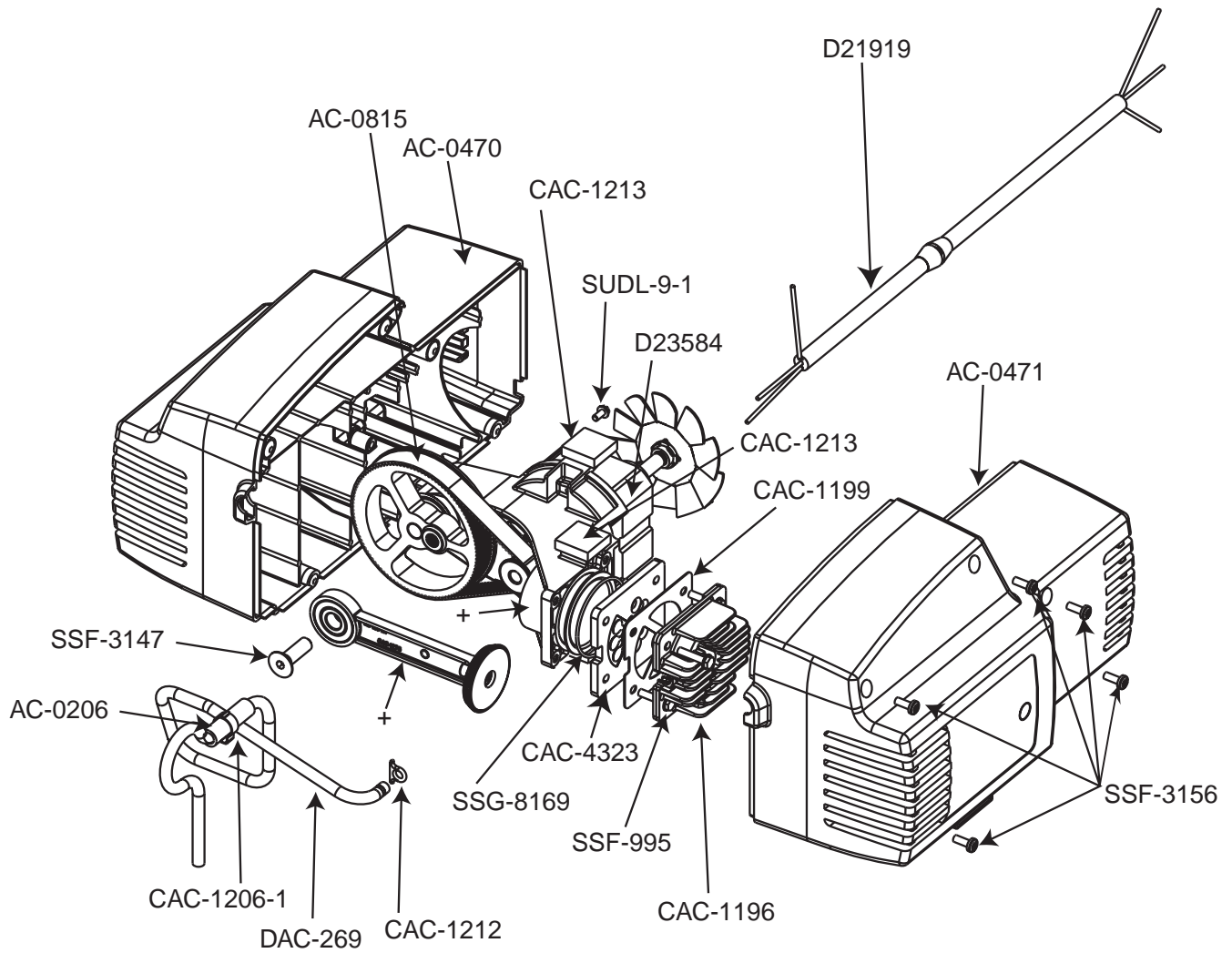

LISTE DES PIÈCES

PIÈCES N° :	DESCRIPTION
x SSF-995	Vis, #10-24 x7/8 (4 utilisées)
CAC-1196	La culasse
* CAC-1212	Joint d'étanche
* CAC-1199	Joint d'étanchéité
CAC-4323	Clapet d'admission/d'échappement
* SSSG-8169	Anneau en O
+ — — — — —	La bielle d'accouplement
x SSF-3147	Vis, 3/8-16
+ — — — — —	Couvert de cylindre
CAC-4130-2	Raccord de connection de câble
AC-0815	Courroie de synchronisation
* CAC-1213	Isolant de la pompe (5 utilisées)
x SUDL-9-1	Vis, 8-32 x .375/.344
AC-0471	Coiffe (gauche)
AC-0470	Coiffe (droite)
AC-0474	Câblage du moteur
DAC-269	Tube d'échappement
CAC-1206-1	Clamp
AC-0206	Isolant de la tube
x SSF-3156	Vis, 9-10 x .50
* KK-4930	Isolant en kit
x KK-4929	Kit d'attache de sécurité
+ KK-4964	Connection de bielle en kit

GARANTIE SUR LE COMPRESSEUR D'AIR ET LES PIÈCES ACCUSET

Ce compresseur d'air a été conçu et construit avec de la main-d'œuvre hautement qualifiée et des matériaux de la plus haute qualité.

GARANTIE DU COMPRESSEUR D'AIR:

Cette garantie est en vigueur pendant un an à partir de la date de l'achat par l'acheteur original au détail. Au cours de cette période, Senco Products Inc. réparera ou remplacera, à sa discrétion, toute pièce (ou pièces) d'origine pour l'acheteur original au détail. La réparation ou le remplacement sera effectué sans frais pourvu qu'un examen par un Centre de service après-vente autorisé Senco/Accuset démontre que les pièces sont défectueuses sur le plan des matériaux ou de fabrication, sauf dans le cas des exceptions et exclusions mentionnées ci-dessous. Toute pièce remplacée sera garantie pour le reste de la période de garantie applicable sur la pièce remplacée. Lorsque la réparation ou le remplacement d'une pièce ou du compresseur d'air est nécessaire, l'acheteur original au détail doit retourner le compresseur d'air au complet ou la pièce défectueuse, port payé, au Centre de service après-vente autorisé Senco/Accuset le plus près, accompagné(e) du reçu d'achat ou d'une autre preuve positive démontrant que la pièce ou le compresseur d'air est encore couvert par la garantie.

Accuset garantit toutes les pièces (sauf celles mentionnées ci-dessous) de votre compresseur d'air Accuset contre tout défaut de matériau ou de fabrication pour les périodes suivantes:

1. Pour 1 an à partir de la date d'achat original:
Soupape pilote de la pompe du compresseur d'air
Tuyauterie de l'ensemble de réservoir
Commande du papillon des gaz du volant
Cordon d'alimentation
2. Pour 30 jours à partir de la date d'achat original:
Détendeur de pression du manomètre
Robinets de vidange

Les pièces ne faisant pas l'objet d'une usure normale seront réparées ou remplacées, à la discrétion de Senco, au cours de la période de la garantie. Dans tous les cas, le remboursement est limité au prix payé lors de l'achat.

EXCLUSIONS:

1. Le moteur est couvert par une garantie particulière offerte par le fabricant du moteur et est sujet aux dispositions et termes stipulés dans cette dernière.
2. Pièces à usure normale non couvertes par la garantie:
Isolateurs Courroies d'entraînement
Filtres à air
3. Cette garantie ne couvre pas les pièces endommagées suite à une usure normale, une mauvaise application, de l'abus, un accident, un fonctionnement à une vitesse ou une tension (appareils électriques seulement) autre que celles recommandées, un rangement non approprié ou des dommages encourus lors du transport.
4. Tout écart aux directives d'utilisation, aux spécifications et au calendrier d'entretien.
5. Les frais de main-d'œuvre et toutes pertes ou dommages encourus suite à une utilisation, entretien ou réparation non appropriée effectuée par une (des) personne(s) autre que le personnel d'un Centre de service après-vente autorisé Senco/Accuset.
6. L'utilisation de pièces de rechange autres que les pièces d'origine Accuset aura pour effet d'annuler la garantie.

Cette garantie dépend de l'utilisation appropriée du compresseur d'air par l'acheteur et ne couvre pas ce qui suit:

- (A) des conditions anormales, des accidents, de la négligence, une utilisation ou un entreposage non approprié de l'appareil.
- (B) un écart aux directives d'utilisation ou d'entretien.
- (C) des modifications non autorisées par Senco.
- (D) des réparations ou de l'entretien (autres que les purges du réservoir à air et les remplacements du filtre à huile spécifiés dans le manuel d'utilisation et d'entretien) effectués par des personnes autre que les agents autorisés de Senco.
- (E) des dommages dus au transport.

CETTE GARANTIE EST LA SEULE GARANTIE COUVRANT CE COMPRESSEUR D'AIR ET TOUTE AUTRE GARANTIE ORALE, ÉCRITE, EXPRIMÉE OU IMPLICITE EST EXCLUE, Y COMPRIS, MAIS NON LIMITÉE À LA GARANTIE IMPLICITE PORTANT SUR LA VALEUR MARCHANDE ET D'ADAPTATION DU PRODUIT POUR UNE UTILISATION PARTICULIÈRE. LES RECOURS DE L'ACHETEUR OU DE L'UTILISATEUR SONT EXCLUSIVEMENT TELS QUE STIPULÉS CI-DESSUS. SENCO PRODUCTS INC. NE SERA, DANS AUCUN CAS, TENU RESPONSABLE DES DOMMAGES DIRECTS, INDIRECTS OU SPÉCIAUX. DANS AUCUN CAS, QUE CE SOIT SUITE À UNE RUPTURE DE CONTRAT, GARANTIE, ACTE DÉLICITUEL (NE COMPRÉHENSANT PAS LA NÉGLIGENCE) OU AUTRE ACTE, LA RESPONSABILITÉ DE SENCO NE DÉPASSERA PAS LE PRIX DU COMPRESSEUR D'AIR QUI A ÉTÉ EN CAUSE DANS LA RÉCLAMATION OU LADITE RESPONSABILITÉ. TOUTE RESPONSABILITÉ PORTANT SUR L'UTILISATION DE CE COMPRESSEUR D'AIR SE TERMINE À LA DATE D'EXPIRATION DE LA GARANTIE STIPULÉE CI-DESSUS.

Remplacement du compresseur d'air suite à un désastre naturel

Senco remplacera tout compresseur d'air détruit dans un désastre naturel, tel qu'une inondation, tremblement de terre, ouragan ou autre désastre résultant uniquement des forces naturelles. Une telle réclamation sera honorée pourvu que l'acheteur original ait renvoyé une carte d'enregistrement de la garantie dûment remplie, et qu'il envoie ensuite une preuve de propriété ainsi qu'une déclaration acceptable décrivant le désastre naturel et rédigée par une société d'assurance, un service de police ou autre département gouvernemental officiel. Pour obtenir de plus amples renseignements sur la soumission de réclamations, veuillez composer le 1-888-222-8144.

SENCO PRODUCTS INC.

CINCINNATI, OHIO 45244-1611 É.-U.